

SOMMER

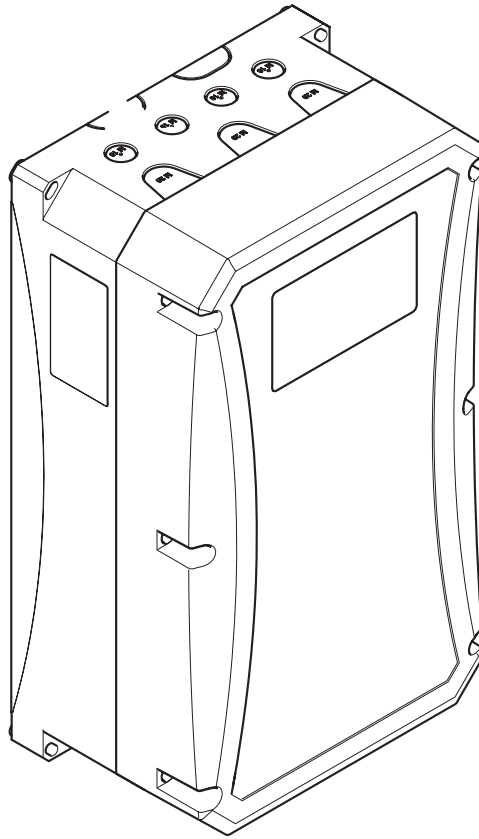

GIGAcontrol A

FR – Traduction de la notice de montage et d'utilisation originale

Télécharger la dernière version de la notice :



HomeLink®
compatible

Sommaire

Informations générales	3	Menu principal pour interrupteurs de fin de course mécaniques ..	21
Symboles	3	Sélectionner profil (2580).....	22
Consignes de sécurité.....	3	Sélectionner langue (0200).....	22
Généralités	3	Régler la date et l'heure (300).....	22
Entreposage	3	Enclencher le frein / condensateur démarrage via le	
Exploitation	3	relais 1 (0480)	23
Télécommande	3	Vérifier le sens de rotation (0400).....	24
Plaque signalétique.....	4	Régler les fins de course (0500).....	24
Utilisation conforme.....	4	(Avec les fins de course mécaniques)	24
Variantes	4	Régler les fins de course (0500).....	25
Contenu de la livraison.....	4	(avec l'encodeur)	25
Dimensions du boîtier (L x H x P)	4	Régler avec précision les fins de course (0600).....	25
Déclaration de conformité simplifiée pour les dispositifs de		(avec l'encodeur)	25
télécommunication	4	Correction de la marche par inertie.....	25
Commande de type GIGAcontrol A R1, R3.....	5	Régler les pré-fins de course (0650).....	26
(relais)	5	Régler les fins de course de sécurité (0680).....	26
Commande de type GIGAcontrol A C3	5	Sélectionner mode de fonctionnement (0700).....	26
(contacteur).....	5	Sélectionner équipement de sécurité (1000).....	27
Préparation du montage	7	Fermeture automatique (1500)	30
Consignes de sécurité.....	7	Régler les relais (1600).....	31
Équipement de protection individuelle	7	Ouverture partielle (1700).....	35
Remarques sur le montage.....	7	Variateur pos haute (1900).....	36
Câble de raccordement standard pour les automatismes GIGA :....	8	VARIATEUR POS BAS (2000).....	37
Câble de raccordement pour les automatismes GIGA avec		Réglage du variateur de descente point d'inversion 2,5 m (2080)....	38
variateur de fréquence :	8	Régler la gestion des feux (2200).....	39
Câble de raccordement pour les automatismes GIGAspeed sans		Maintenance (2500).....	40
variateur de fréquence :	8		
Câble de raccordement pour GIGARoll et GIGAspeed à partir		Accessoires	43
de 1,5 kW :	8	Radio (option).....	43
		Fonctions des canaux radio.....	43
Raccordement électrique	9	Module à feux / commande de trafic à double sens (en option)	44
Commande de type GIGAcontrol A R1, R3 (relais).....	9	Installation mécanique	44
Commande de type GIGAcontrol A C3 (contacteur)	10	Installation électrique.....	44
Raccordement secteur	11	Module à boucle d'induction (en option)	45
Sélection / Commutation de la tension secteur.....	11	Interrupteur DIP 1 + 2 (adaptation de la fréquence	
Alimentation secteur.....	12	pour la boucle 1)	46
Fonctionnement triphasé	12	Interrupteurs DIP 3, 4, 5, 6 (sensibilité).....	46
Fonctionnement avec variateur de fréquence	12	Boucle 1.....	46
Fonctionnement avec circuit de Steinmetz (condensateur)....	13	Boucle 2.....	46
Transducteur de valeur absolue.....	13	Interrupteur DIP 7 (détection de la direction)	46
Chaîne de sécurité.....	14	Interrupteur DIP 8 (augmentation de la sensibilité).....	46
Interrupteur de fin de course mécanique	14	Test de la sensibilité	46
Émetteur d'ordre externe	14	Mesure de la fréquence de la boucle	47
Touche multiple à 6 fils	14		
Touche multiple à 4 fils	15	Profils prédéfinis	48
Bouton à impulsion	15	Réglages d'usine	49
Contact pour le signal d'alarme	15	Messages d'erreur et affichages d'événement	50
Sécurité des arêtes de fermeture.....	15	Messages d'erreur	50
Barrette de contact de sécurité - 8,2 kohms	15		
Palpeur pneumatique.....	15		
Barrette de contact de sécurité optique (OSE),			
barrière immatérielle ou cellule photoélectrique avancée.....	16		
Photocellule 4 fils sans test	16		
Photocellule 4 fils avec test (sécurité antihappement).....	16		
Photocellule 2 fils ou photocellule sur encadrement de porte			
(uniquement le produit SOMMER).....	16		
Relais programmables	16		
Mise en service	17		
Démarrage de la mise en service	18		
Saisir un mot de passe (0110)	18		
Menu principal	19		
Menu de démarrage rapide.....	20		

Informations générales

Symboles



SYMBOLE DE MISE EN GARDE :

Consignes de sécurité importantes !

Attention – Pour garantir la sécurité des personnes, il est essentiel de respecter toutes les consignes. Conserver ces consignes !



SYMBOLE D'INFORMATION :

Informations, remarque utile !

1 (1) Fait référence à une illustration située au début ou dans le texte.

Consignes de sécurité

Généralités

- Cette notice de montage et d'utilisation doit être lue, comprise et respectée par la personne en charge du montage, de l'exploitation ou de la maintenance de la commande.
- Le montage, le raccordement et la première mise en service ne doivent être exécutés que par un électricien qualifié.
- Le fabricant de l'installation est responsable de l'ensemble de l'installation. Il doit assurer le respect des normes, directives et réglementations en vigueur sur le lieu d'installation. Les forces de fermeture maximales admissibles prescrites par les normes EN 12445 (Sécurité à l'utilisation des portes motorisées, méthodes d'essais) et EN 12453 (Sécurité à l'utilisation des portes motorisées, prescriptions) doivent être contrôlées et respectées. Il est également responsable de l'établissement de la documentation technique pour l'ensemble de l'installation, qui sera jointe à l'installation.
- Fixer tous les câbles électriques afin d'empêcher leur déplacement.
- Le fabricant décline toute responsabilité pour les dommages ou pannes résultant du non-respect de la présente notice de montage et d'utilisation.
- Avant la mise en service, vérifier que le raccordement au secteur et les informations figurant sur la plaque signalétique concordent. Dans le cas contraire, il est interdit de mettre la commande en service.
- En cas de raccordement triphasé, veiller à avoir un champ tournant à droite.
- Sur les installations avec raccordement au secteur local, il faudra installer un disjoncteur sur tous les pôles avec protection contre les risques électriques.
- Ces notice de montage doivent être conservées de manière à pouvoir être consultées immédiatement en cas de besoin.
- Respecter les règles de prévention des accidents et les normes en vigueur dans les pays concernés.
- Observer et respecter la directive "Règles techniques pour les lieux de travail ASR A1.7" de l'Ausschuss für Arbeitsstätten (ASTA). (En Allemagne, ceci concerne l'exploitant. Dans les autres pays, respecter les prescriptions spécifiques).
- Avant de commencer les travaux sur la commande, toujours débrancher la fiche secteur ou couper l'alimentation électrique au niveau de l'interrupteur principal (le sécuriser pour empêcher toute remise en marche).
- Contrôler régulièrement l'absence de défauts d'isolation ou de fissures au niveau des câbles et des fils conducteurs. En cas d'erreur de câblage, couper immédiatement l'alimentation électrique et remplacer le câble ou le fil défectueux.
- Avant le premier établissement de l'alimentation électrique, faire en sorte que les borniers de raccordement soient correctement mis en place, sans quoi la commande pourra faire l'objet de dysfonctionnements ou être endommagée.
- Respecter les exigences du fournisseur local d'énergie.
- Utiliser uniquement du matériel de montage autorisé et adapté à la situation.
- Utiliser uniquement des pièces de rechange originales du fabricant.

Entreposage

- Stocker la commande uniquement dans un local fermé et sec à une température ambiante comprise entre -25 ° et +65 °C, avec une humidité relative maximale de 90 % sans condensation.

Exploitation

- En cas de fonctionnement avec un système de fermeture automatique, respecter la norme EN12453 et monter un équipement de sécurité (par ex. une barrière lumineuse).
- Après le montage et la mise en service, tous les utilisateurs doivent être formés au fonctionnement et à l'utilisation de l'installation. Informer tous les utilisateurs sur les dangers et risques émanant de l'installation.
- Pendant l'ouverture et la fermeture de la porte, s'assurer qu'il n'y a personne, aucun animal ni objet dans le rayon d'action de la porte.
- Surveiller continuellement la porte lors de son déplacement et tenir les personnes à distance jusqu'à ce qu'elle soit entièrement ouverte ou fermée.
- Ne pas franchir la porte avant qu'elle ne soit complètement ouverte.
- Régler la commande de manière à assurer la sécurité du fonctionnement, dans le respect des normes.

Télécommande

- La télécommande est autorisée uniquement sur les appareils et les installations pour lesquels un dysfonctionnement de l'émetteur ou du récepteur radio ne présente aucun danger pour les personnes, les animaux ou le matériel, ou pour lesquels ce risque est couvert par d'autres équipements de sécurité.
- Utiliser la télécommande uniquement si le mouvement de la porte est visible et si rien ni personne ne se trouve dans le périmètre balayé.
- Ranger l'émetteur portatif de sorte que toute manipulation indésirable, par exemple par un enfant ou un animal, soit exclue.
- L'exploitant de l'installation télécommandée ne bénéficie d'aucune protection contre les interférences causées par d'autres installations et appareils sans fil (par ex. les installations de commande radio qui fonctionnent sur la même plage de fréquences de manière réglementaire). En cas de perturbations importantes, contacter le centre télécoms compétent proposant des services de détection de parasites (radiolocalisation) !
- Ne pas utiliser l'émetteur portatif dans des endroits ou des installations sensibles aux interférences radio (par exemple : aéroports et hôpitaux).

Informations générales

Plaque signalétique

- La plaque signalétique est apposée sur le boîtier de la commande.
- La plaque signalétique indique la désignation exacte du type et la date de fabrication (mois / année) de la commande.

Utilisation conforme



ATTENTION : DANGER DE MORT !

Retirer tous les câbles et passants nécessaires à l'actionnement manuel de la porte.

- La commande GIGAcontrol A est uniquement destinée à l'ouverture et à la fermeture de portes industrielles, par ex. les portes sectionnelles, à enroulement, pliantes, à feuille en plastique, à fermeture et ouverture rapide, et portes à grille d'enroulement. Toute autre utilisation est considérée comme non conforme. Le fabricant décline toute responsabilité pour les dommages résultant d'une utilisation non conforme. L'exploitant est l'unique responsable des risques encourus. Dans ce cas, la garantie devient caduque.
- Utiliser uniquement des émetteurs et des détecteurs en parfait état de fonctionnement. Respecter l'usage prévu, les règles de sécurité et les indications de danger mentionnés dans la notice de montage et d'utilisation.
- Ne raccorder à la commande que des moteurs dotés d'un thermocontact (disjoncteur thermique).
- Les portes à automatiser doivent être conformes aux normes et directives actuellement en vigueur, par ex. EN 13241, EN12604, EN12605.
- La porte doit être stable et rigide, c'est-à-dire qu'elle doit résister à la torsion et à la déformation, tant à l'ouverture qu'à la fermeture.
- Utiliser la commande uniquement dans des locaux secs, à l'écart des zones explosibles.
- La commande est conforme aux exigences de l'indice de protection IP54 (IP65 en option). Il est interdit de l'utiliser dans les locaux où règne une atmosphère agressive (par ex. à forte teneur en sel).

Variantes

La commande GIGAcontrol A est disponible dans les variantes suivantes :

- GIGAcontrol A R1
à un relais jusqu'à 1,1 kW (uniquement pour une utilisation avec un variateur de fréquence SOMMER)
- GIGAcontrol A R3
à trois relais jusqu'à 1,1 kW (commande universelle, inverseur à 2e voie. Alternative à une utilisation avec variateur de fréquence SOMMER et moteurs à condensateur)
- GIGAcontrol A C3
avec contacteur d'inversion à verrouillage mécanique et relais de sécurité jusqu'à 2,2 kW (commande universelle, inverseur à 2e voie. Alternative à une utilisation avec variateur de fréquence SOMMER)

Les différentes variantes de la commande peuvent être toutes équipées (en option)

- d'un récepteur radio,
- d'un module à feux (commande de trafic à double sens),
- d'un module à boucle d'induction (2 boucles) avec détection de la direction.

La commande peut être fournie avec les options suivantes :

- Commutateur triple comprenant les boutons habituels
- Interrupteur à clé
- Bouton d'arrêt d'urgence
- Interrupteur principal

Contenu de la livraison

Le contenu de la livraison peut varier en fonction du modèle de commande choisi.

Dimensions du boîtier (L x H x P)

env. 200 x 350 x 135 mm

GIGAcontrol A

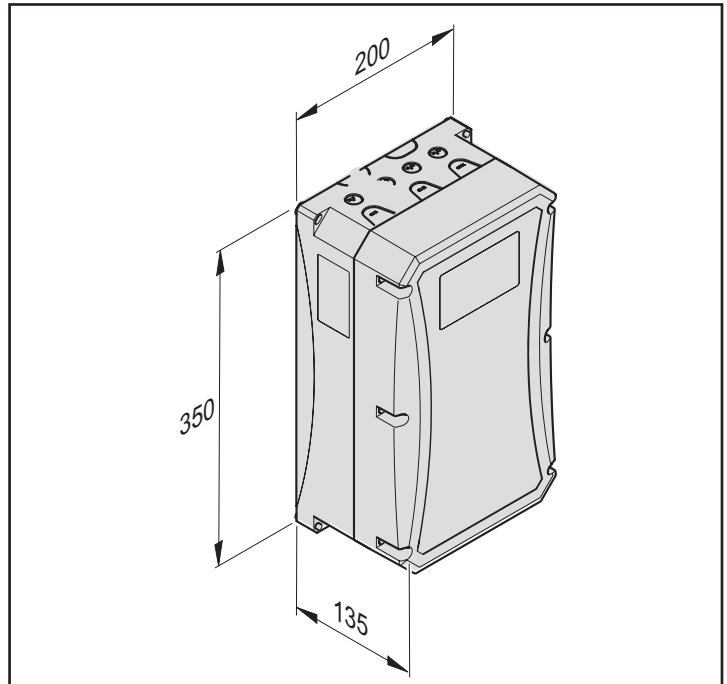

Déclaration de conformité simplifiée pour les dispositifs de télécommunication

La société SOMMER Antriebs- und Funktechnik GmbH déclare par la présente que l'équipement radioélectrique (GIGAcontrol A) est conforme à la directive 2014/53/UE. Le texte complet de la déclaration de conformité européenne pour les équipements radio est disponible sur Internet à l'adresse suivante :



<http://som4.me/konform-funk>

Informations générales

Commande de type GIGAcontrol A R1, R3

(relais)

Dimensions	350 x 200 x 135 mm (H x L x P)
Tension de service*	1 ~ 230 V CA (+/-10 %) 50/60 Hz 3 ~ 230 V CA (+/-10 %) 50/60 Hz 3 ~ 400 V CA (+/-10 %) 50/60 Hz
Protection de l'alimentation secteur	3 x 10A T (interne)
Tension de commande	24 V CC charge max. 250 mA* 12 V CC charge max. 100 mA* 5 V CC uniquement pour modules d'extension internes *(y compris tous les modules supplémentaires)
Protection de la tension de commande	125 mA T
Plage de températures	-25 °C à +65 °C
Section de raccordement	1,5 mm ²
Puissance de commutation	1,5 kW / 2 kVA max.
Indice de protection	IP54 / IP65 en option

*Selon l'automatisme

Commande de type GIGAcontrol A C3

(contacteur)

Dimensions	350 x 200 x 135 mm (H x L x P)
Tension de service*	1 ~ 230 V CA (+/-10 %) 50/60 Hz 3 ~ 230 V CA (+/-10 %) 50/60 Hz 3 ~ 400 V CA (+/-10 %) 50/60 Hz
Protection de l'alimentation secteur	3 x 10A T (sur site)
Tension de commande	24 V CC charge max. 250 mA* 12 V CC charge max. 100 mA* 5 V CC uniquement pour modules d'extension internes *(y compris tous les modules supplémentaires)
Protection de la tension de commande	125 mA T
Plage de températures	-25 °C à +65 °C
Section de raccordement	1,5 mm ²
Puissance de commutation	2,2 kW / 3 kVA max.
Indice de protection	IP54 / IP65 en option

*Selon l'automatisme

Informations générales

Déclaration de conformité

pour le montage d'une quasi-machine
conformément à la directive machines 2006/42/CE, annexe II, partie 1 A

SOMMER Antriebs- und Funktechnik GmbH
Hans - Böckler - Strasse 27
73230 Kirchheim unter Teck
Allemagne

déclare que la commande de porte industrielle

GIGAcontrol A

ont été développés, conçus et fabriqués conformément aux directives suivantes :

- Directive machines 2006/42/CE
- Directive basse tension 2014/35/UE
- Directive relative à la compatibilité électromagnétique 2014/30/UE
- Directive RoHS 2011/65/UE

Les normes suivantes ont été appliquées :

- EN ISO 13849-1:2016-06, PL "C" Cat. 2 Sécurité des machines - Parties des systèmes de commande relatives à la sécurité - Partie 1 : Principes généraux de conception
- EN 60335-1:2016-06, le cas échéant Sécurité des appareils électriques
- EN 61000-6-3:2011-09 Compatibilité électromagnétique (CEM) - Émission
- EN 61000-6-2:2019-11 Compatibilité électromagnétique (CEM) - Immunité

Les documents techniques spéciaux ont été établis conformément à l'annexe VII, partie B, et seront transmis aux autorités officielles sur demande, par voie électronique.

La quasi-machine est uniquement conçue pour être intégrée dans une installation de porte afin de constituer une machine complète, comme l'exige la directive machines 2006/42/CE. L'installation de porte ne doit être mise en service qu'après avoir constaté que l'ensemble de l'installation est conforme aux dispositions des directives CE susmentionnées.

Le signataire est chargé de réunir les documents techniques.

Kirchheim, le 8 octobre 2020

i.V. 

Jochen Lude
Responsable de la documentation



Préparation du montage

Consignes de sécurité



ATTENTION !

Consignes importantes pour un montage en toute sécurité. Respecter toutes les instructions de montage car un montage incorrect peut causer des blessures graves !



ATTENTION : DANGER DE MORT !

Retirer tous les câbles et passants nécessaires à l'actionnement manuel de la porte.



ATTENTION !

Consignes importantes pour un montage en toute sécurité. Respecter toutes les instructions de montage car un montage incorrect peut causer des blessures graves !



ATTENTION !

Les dispositifs de régulation (boutons) et de commande fixes doivent être visibles depuis la porte. Ils ne doivent cependant pas être installés à proximité de pièces mobiles et doivent se trouver à une hauteur minimale de 1,5 m.



ATTENTION !

Après le montage, vérifier impérativement si l'automatisme est réglé correctement et inverse sa course aux points de mesure prédéfinis.

- N'utiliser que des outils adaptés.
- Le câble de raccordement faisant partie de la livraison ne doit être ni raccourci ni rallongé.
- Avant la mise en service, vérifier que le raccordement au secteur et les informations figurant sur la plaque signalétique concordent. Dans le cas contraire, il est interdit de mettre la commande en service.
- Tous les appareils à raccorder en externe doivent assurer une séparation sûre des contacts contre leur alimentation électrique selon CEI 60364-4-41.
- Respecter la norme CEI 60364-4-41 lors de la pose des câbles des appareils externes.
- Les pièces actives de la commande (conductrices) ne doivent être reliées ni à la terre, ni à d'autres pièces actives ni à des conducteurs de protection appartenant à d'autres circuits électriques.
- Pour éviter les vibrations susceptibles d'exercer un effet négatif sur la commande après un certain temps, monter la commande sur une surface peu exposée aux vibrations (par ex. un mur de briques).
- Le montage, le raccordement et la mise en service initiale ne doivent être exécutés que par des personnes qualifiées.
- Actionner la porte uniquement si aucune personne, aucun animal ni objet ne se trouve dans le périmètre balayé par la porte.
- Tenir les personnes handicapées et les animaux à l'écart de la porte.
- Porter des lunettes de protection lors du perçage des trous de fixation.
- Lors du perçage, recouvrir tous les orifices afin d'empêcher l'infiltration de saleté.
- Avant d'ouvrir le carter, vérifier impérativement que les mesures adéquates ont été prises pour empêcher la chute de copeaux ou l'infiltration d'autre salissure dans le carter.
- Fixer tous les câbles électriques afin d'empêcher leur déplacement.
- Avant le montage, vérifier que la commande n'a pas été endommagée lors du transport et qu'elle ne présente aucun défaut apparent.
 - ⇒ Ne jamais monter une commande endommagée ! Risque de blessures graves !
- Pendant le montage de la commande, mettre l'installation hors tension.

- En cas de contact, les composants électroniques peuvent être endommagés sous l'effet de décharges électrostatiques.
 - ⇒ Ne pas toucher les composants électroniques de la commande (platines, etc.) !
- Obturer correctement les entrées de câbles inutilisées pour garantir l'indice de protection IP54 ou IP65 !

Équipement de protection individuelle

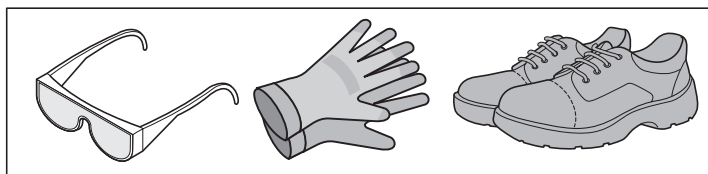

- Lunettes de protection (pour le perçage).
- Gants de travail
- Chaussures de sécurité

Remarques sur le montage



ATTENTION !

Avant de commencer les travaux sur la commande, toujours débrancher la fiche secteur ou couper l'alimentation électrique au niveau de l'interrupteur principal (le sécuriser pour empêcher toute remise en marche).



ATTENTION !

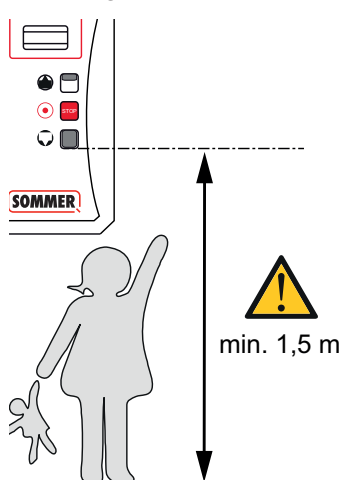

- Utilisation à l'intérieur (voir les données relatives à la température et à l'indice de protection IP).
- Le support doit être plan et non exposé aux vibrations.
- Monter le boîtier de la commande à la verticale.

Préparation du montage



REMARQUE :

Les dimensions indiquées ici sont les valeurs de perçage des trous de fixation.
Dimensions du boîtier : voir le chapitre " Dimensions ".

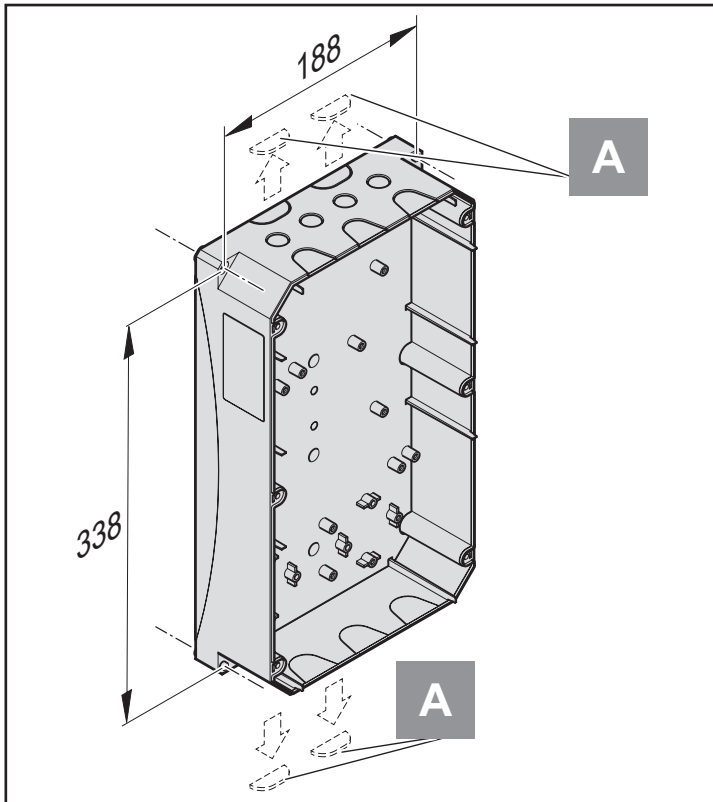

REMARQUE :

Les passages de câbles (A) peuvent être facilement cassés sans endommager le boîtier ! Ainsi, il est possible de poser les câbles derrière le boîtier de la commande et de les insérer par dessous !

- Utiliser uniquement du matériel de montage autorisé et adapté à la situation.
- Poser le boîtier correctement en tenant compte du support.
- Utiliser des outils adaptés.

Câble de raccordement standard pour les automatismes GIGA :

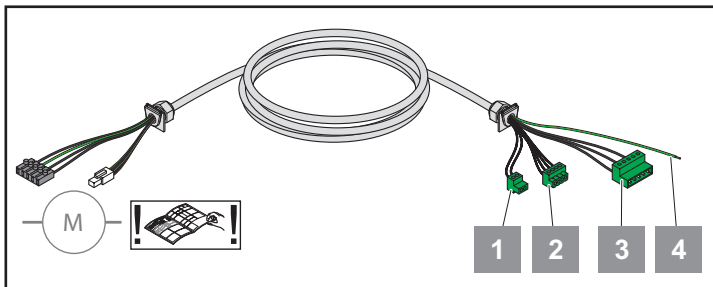

1. Chaîne de sécurité "Door stop 1" (borne bipolaire)
2. Encodeur "RS485" (+/-/A/B ; transducteur de valeur absolue ; borne à 4 pôles)
3. Moteur (1~ 230 V / 3 ~ 230 V / 3 ~ 400 V ; borne à 5 pôles)
4. Conducteur de protection (PE)

Câble de raccordement pour les automatismes GIGA avec variateur de fréquence :

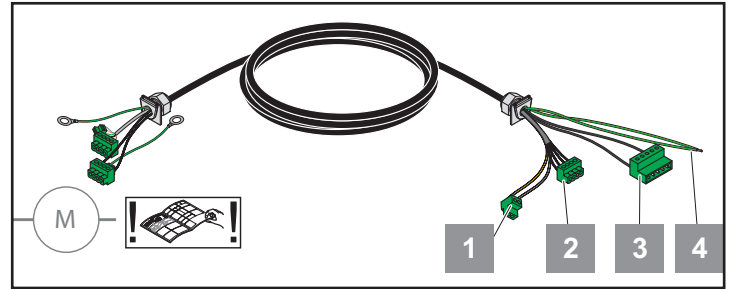

1. Chaîne de sécurité "Door stop 1" (borne bipolaire)
2. Encodeur "RS485" (+/-/A/B ; transducteur de valeur absolue ; borne à 4 pôles)
3. Moteur (1~ 230 V ; borne à 5 pôles)
4. Conducteur de protection (PE)

Câble de raccordement pour les automatismes GIGAspeed sans variateur de fréquence :

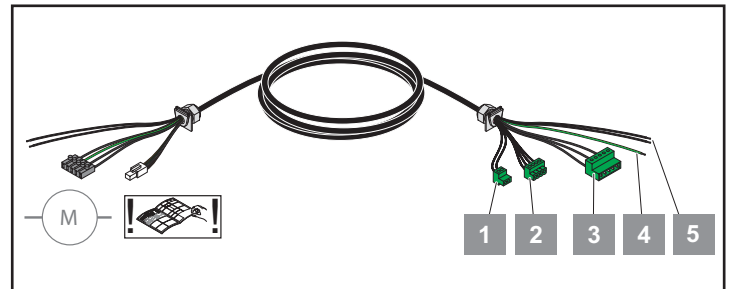

1. Chaîne de sécurité "Door stop 1" (borne bipolaire)
2. Encodeur "RS485" (+/-/A/B ; transducteur de valeur absolue ; borne à 4 pôles)
3. Moteur (3 ~ 230 V / 3 ~ 400 V ; borne à 5 pôles)
4. Conducteur de protection (PE)
5. Frein (redresseur)

Câble de raccordement pour GIGARoll et GIGAspeed à partir de 1,5 kW :

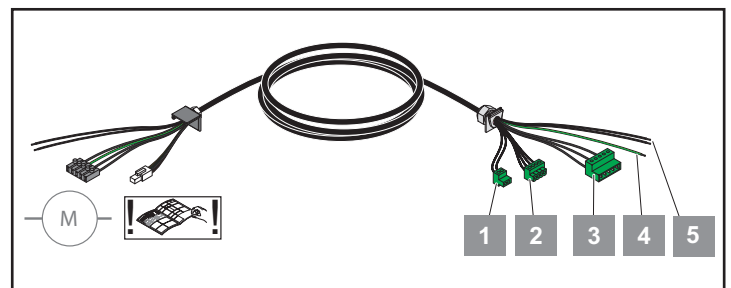

1. Chaîne de sécurité "Door stop 1" (borne bipolaire)
2. Encodeur "RS485" (+/-/A/B ; transducteur de valeur absolue ; borne à 4 pôles)
3. Moteur (3 ~ 230 V / 3 ~ 400 V ; borne à 5 pôles)
4. Conducteur de protection (PE)
5. Frein (redresseur)

Raccordement électrique

Commande de type GIGAcontrol A R1, R3 (relais)

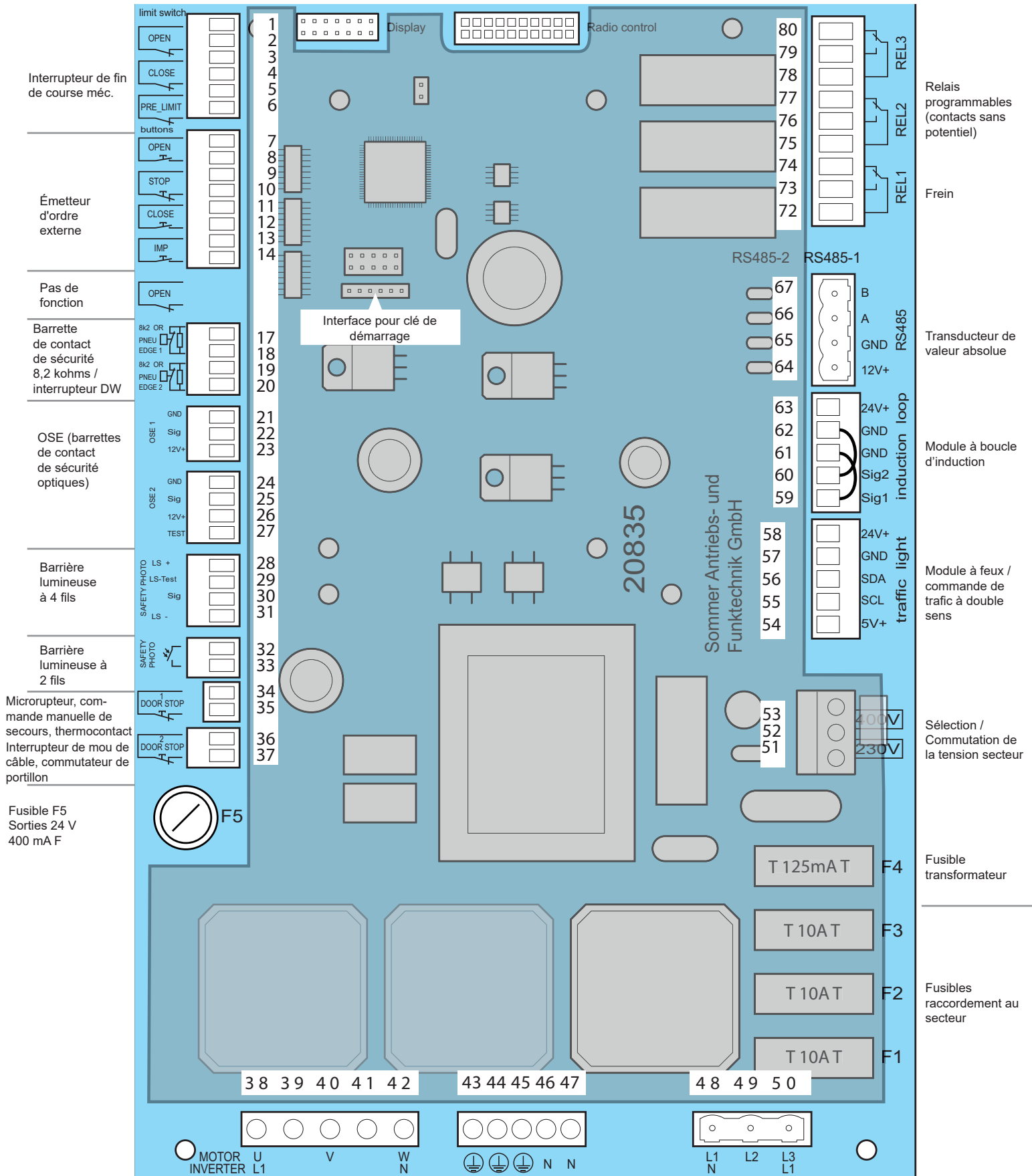

Raccordement moteur / variateur de fréquence

Conducteur de protection

Alimentation secteur

Raccordement électrique

Commande de type GIGAcontrol A C3 (contacteur)

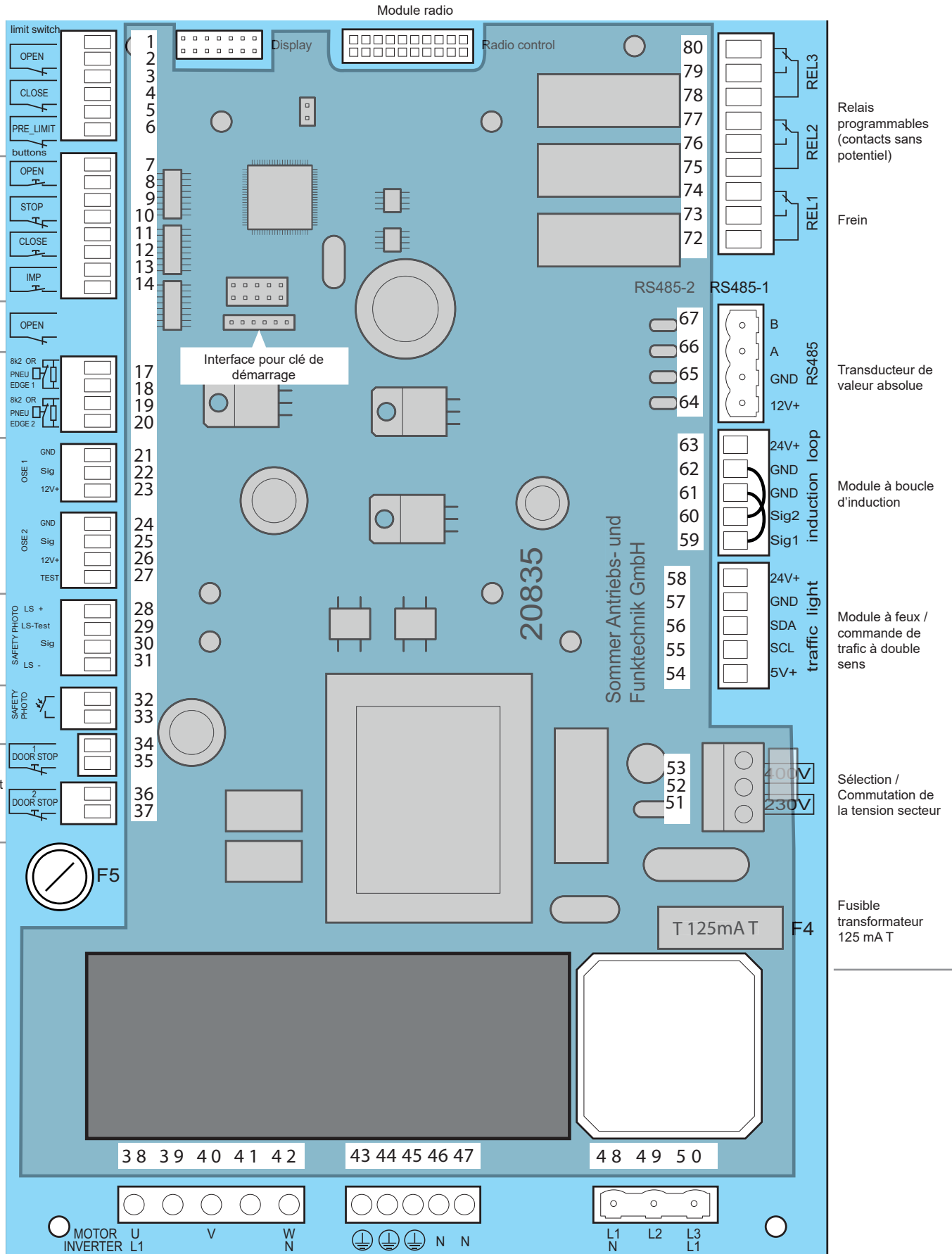

Raccordement moteur / variateur de fréquence

Conducteur de protection

Alimentation secteur

Raccordement électrique

Installation électrique

ATTENTION !
Seuls les électriciens professionnels sont habilités à effectuer les travaux électriques !

ATTENTION !
Respecter les exigences du fournisseur local d'énergie.

ATTENTION !
Ne confier le remplacement du câble d'alimentation secteur qu'au fabricant, à son SAV ou un électricien professionnel !

Raccordement secteur

REMARQUE :
Le raccordement dépend du réseau et de l'automatisme prévu pour la commande !

La commande est conçue pour des tensions secteur de 1~230 V, 3~230 V ou 3~400 V !

REMARQUE :
Attention ! Avant de commuter sur l'alimentation secteur, contrôler le cavalier de la platine. La commande risque d'être détruite si le cavalier n'est pas placé correctement !

Tous les pôles de la commande doivent être protégés des courts-circuits et d'une surcharge par un fusible de valeur nominale maximale de 10 A par phase.

- Sur les réseaux triphasés, prévoir un disjoncteur à 3 pôles.
- Sur les réseaux alternatifs, prévoir un disjoncteur à 1 pôle.

Conformément à la norme EN12453, la commande doit être munie d'un sectionneur sur tous les pôles !

Ceci peut être réalisé soit :

- avec une liaison enfichable (longueur de câble max. de 1,5 m)

ou

- par un interrupteur principal

REMARQUE :
Le sectionneur doit être monté à une hauteur facilement accessible comprise entre 0,6 m et 1,7 m !

Selon l'état du système fourni, les dispositifs de protection suivants sont nécessaires :

Commande sans fiche secteur :

Interrupteur principal, disjoncteur sur tous les pôles fourni par le client (max. 10 A).

Commande avec fiche CEE à 5 pôles (16 A) :

Prise de 16 A (sécurisée par un disjoncteur tripolaire, 3 x 10 A).

Commande avec fiche CEE à 3 pôles :

Prise de 16 A (sécurisée par un disjoncteur unipolaire, 1 x 10 A).

Sélection / Commutation de la tension secteur

ATTENTION !
En cas de réglage de la commande pour le mode variateur de fréquence, la tension secteur ne doit pas être réglée sur 400 V.

REMARQUE :
Vérifier impérativement que la tension du cavalier de la platine correspond à la tension réellement utilisée. À défaut, la platine pourrait être détruite !

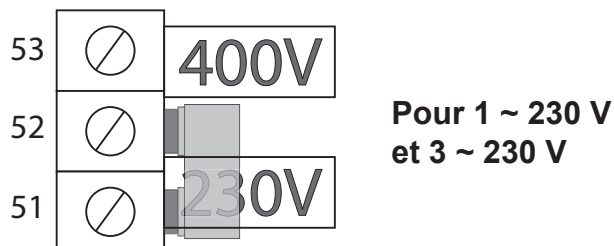

Pour 1 ~ 230 V
et 3 ~ 230 V

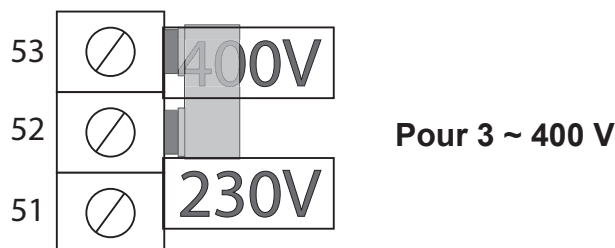

Pour 3 ~ 400 V

Raccordement électrique

Alimentation secteur



REMARQUE :

Si des disjoncteurs différentiels de fuites à la terre sont intégrés dans l'installation domestique, la commande ne doit être raccordée que si ces disjoncteurs sont de catégorie B (disjoncteurs sensibles aux variations d'intensité). Si des disjoncteurs d'un autre type sont utilisés, l'alimentation risque de ne pas être coupée correctement, voire pas du tout !

Fonctionnement triphasé

3 ~ 400 V / Y

3 ~ 230 V / Δ

Raccordement moteur

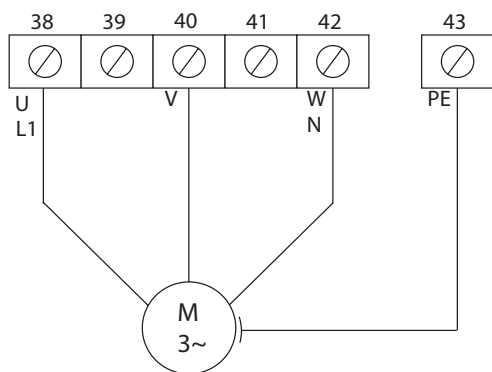

Raccordement secteur

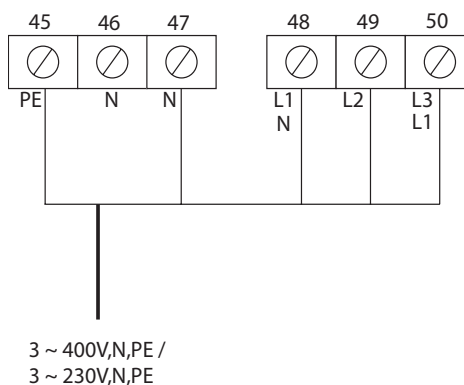

Fonctionnement avec variateur de fréquence

1 ~ 230 V / Δ



REMARQUE :

Si un variateur de fréquence est utilisé, l'entrée "Variateur de fréquence" doit être réglée dans le menu Maintenance de l'option de menu "Contrôle moteur" (2533) ! v. ("Maintenance (2500)" à la page 40)



REMARQUE :

N'utiliser que le câble fourni !

Raccordement variateur de fréquence

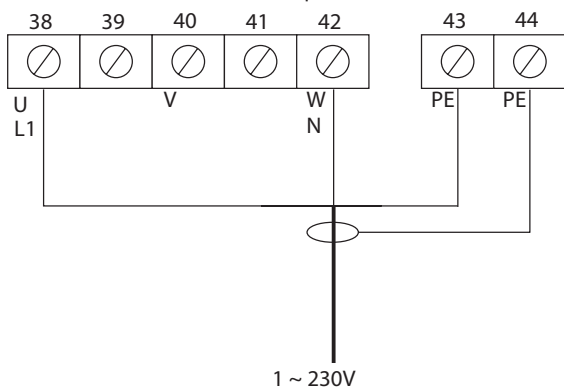

Raccordement secteur

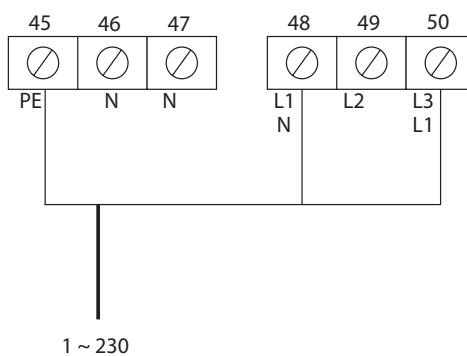

Raccordement électrique

Fonctionnement avec circuit de Steinmetz (condensateur)

1 ~ 230 V / Δ



REMARQUE :

Lorsque le moteur est utilisé avec un condensateur, le fusible F1 doit être retiré !

Les moteurs à condensateurs ne peuvent être commandés qu'avec la version R3 !

Raccordement moteur

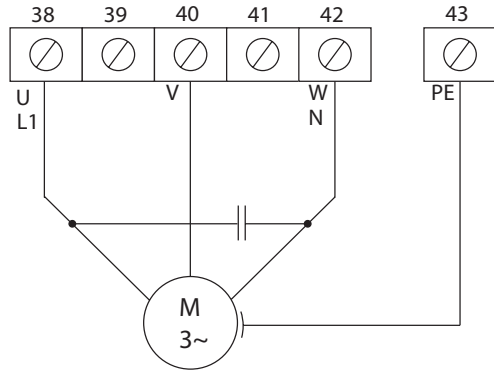

Raccordement secteur

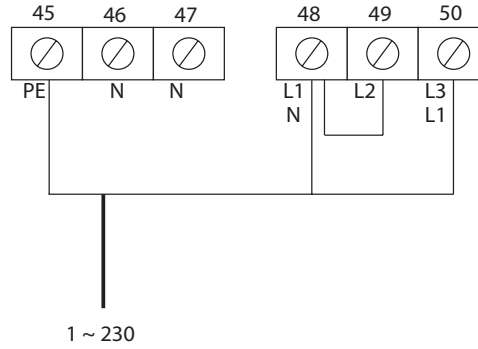

Transducteur de valeur absolue

RS485

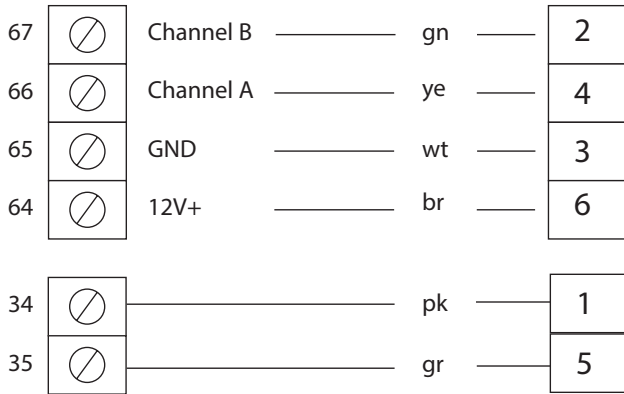

Fils regroupés par paire !

A/B --- GND/+12 V---chaîne de sécurité

Transducteur de valeur absolue (encodeur)

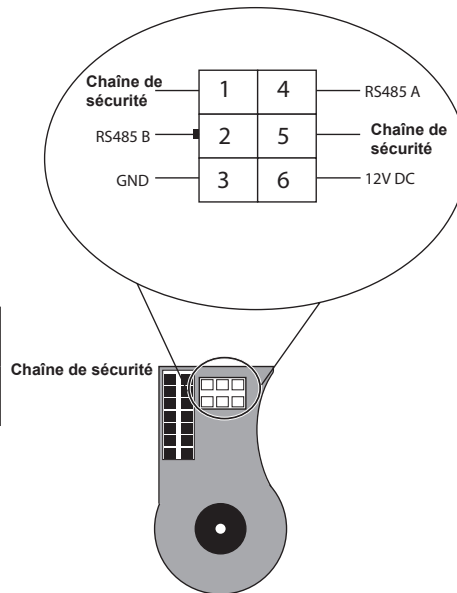

Raccordement électrique

Chaîne de sécurité

Commande manuelle de secours, thermocontact et interrupteur de mou de câble

i **REMARQUE :**
Si l'un des dispositifs raccordés à DOOR STOP 1 se déclenche, l'écran affiche le message d'erreur : CHAINE SECU THERM. Voir le chapitre "Messages d'erreur".

DOOR STOP 1 = microrupteur commande manuelle de secours et thermocontact (raccordement par câble moteur rose + gris).

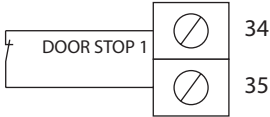

i **REMARQUE :**
Si l'un des dispositifs raccordés à DOOR STOP 2 se déclenche, l'écran affiche le message d'erreur : CHAINE SECU MEC 2. Voir le chapitre "Messages d'erreur".

DOOR STOP 2 = interrupteur de mou de câble (raccordement par câble spirale / boîte de porte) et contact de portillon.

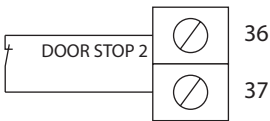

Frein via le relais 1

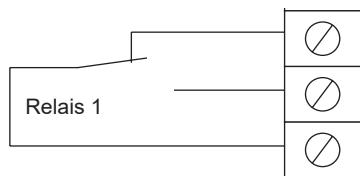

Interrupteur de fin de course mécanique

! **ATTENTION !**
Les réglages incorrects peuvent entraîner des blessures !
Tous les réglages doivent être effectués conformément à la notice de montage de GIGAcontrol A !

! **ATTENTION !**
Lorsqu'aucune pré-fin de course ne peut être raccordée, les bornes 5 + 6 doivent être pontées pour que l'équipement de sécurité fonctionne correctement.

i **REMARQUE :**
Les fins de course mécaniques doivent être activées dans le menu Maintenance, voir "Maintenance (2500)" à la page 40.

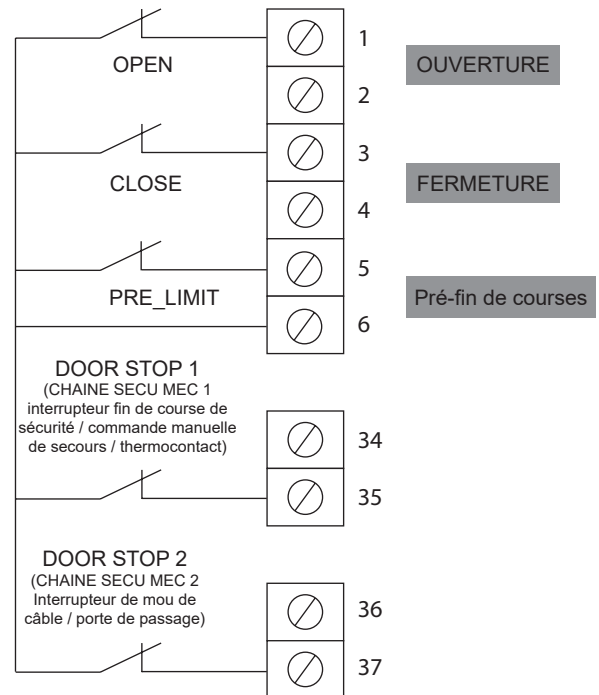

Émetteur d'ordre externe

Touche multiple à 6 fils

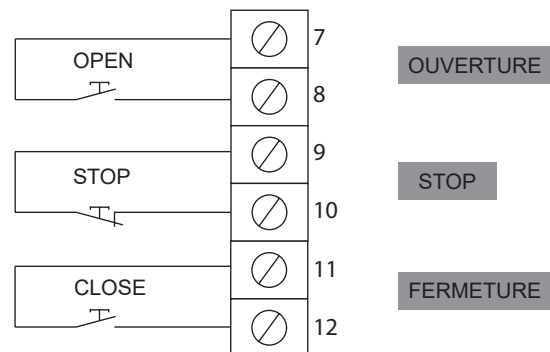

Raccordement électrique

Touche multiple à 4 fils

Disponible également auprès de SOMMER.

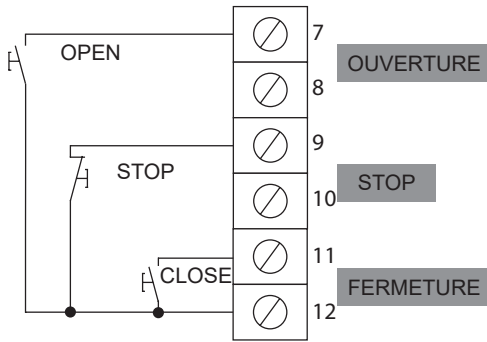

Bouton à impulsion

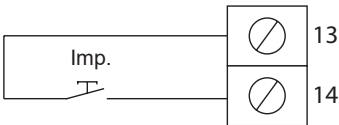

REMARQUE :

Si le module à feux est utilisé (commande de trafic à double sens), les touches externes fonctionnent comme suit :

Touche "OUVERTURE" (bornes 7 + 8) : demande pour le feu de signalisation "vert - extérieur".

Bouton à impulsion (bornes 13 + 14) : demande pour le feu de signalisation "vert - intérieur".



REMARQUE :

La sélection "Trafic à 2 sens" n'est possible que si le module à feux est raccordé. Si le raccordement n'est pas établi, la commande bascule automatiquement en mode par impulsions.

Contact pour le signal d'alarme



REMARQUE :

Lorsque la fonction "Entrée d'alarme" est activée, un contact à ouverture doit être connecté aux bornes 7 et 8.



REMARQUE :

Si l'un des dispositifs raccordés à OPEN se déclenche, l'écran affiche le message d'erreur : " ENTRÉE ALARME" et la position définie dans le menu "Maintenance (2500)" à la page 40 sous "ENTRÉE ALARME" (2568) est atteinte et maintenue jusqu'à ce que le contact soit à nouveau fermé et l'alimentation coupée.

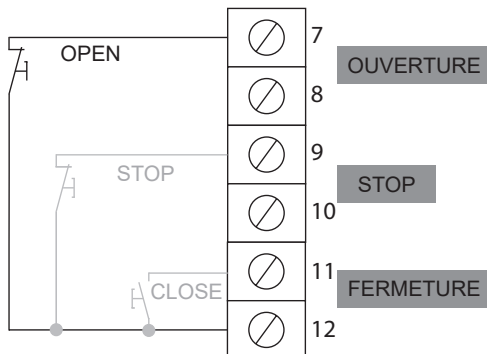

Sécurité des arêtes de fermeture

Barrette de contact de sécurité - 8,2 kohms

Programmation à partir de l'option de menu 1240 ss. ; 1260 ss.

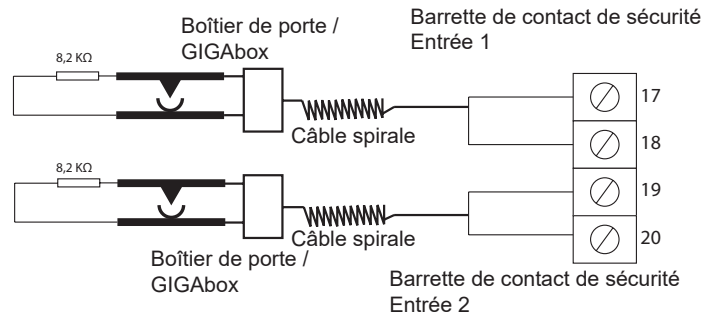

Palpeur pneumatique

Programmation à partir de l'option de menu 1240 ss. ; 1260 ss.



REMARQUE :

Le palpeur automatique est disponible dans deux versions. Les deux versions peuvent être raccordées aux bornes 17 + 18 et 19 + 20. Une combinaison des deux versions est possible !

Pour tester l'interrupteur DW, celui-ci doit se déclencher en fin de course porte FERMÉE.

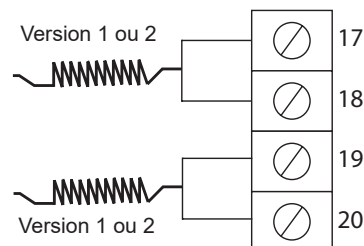
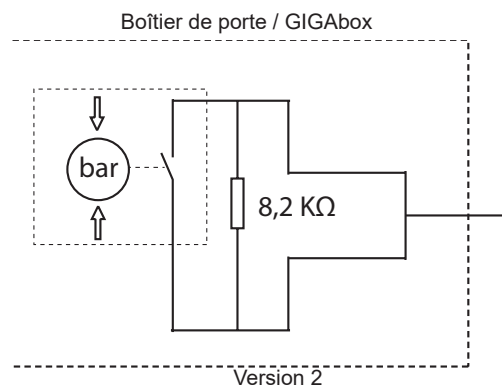
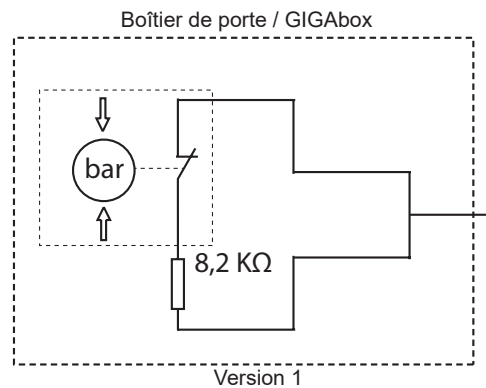

Raccordement électrique

Barrette de contact de sécurité optique (OSE), barrière immatérielle ou cellule photoélectrique avancée

Programmation à partir de l'option de menu 1200 ss. ; 1220 ss.

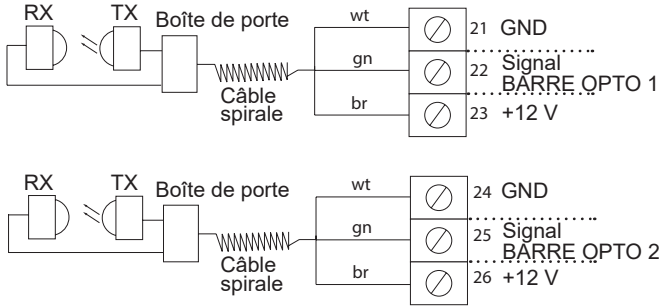

Photocellule 4 fils sans test

Programmation à partir de l'option de menu 1111 ss.

ATTENTION !
La hauteur de montage max. des photocellules est de 20 cm !

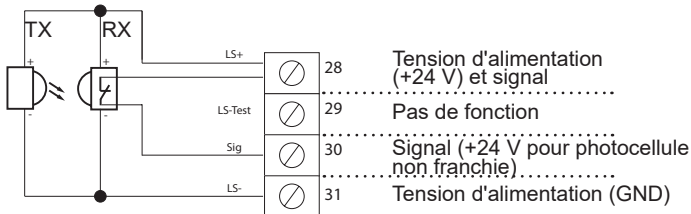

Photocellule 4 fils avec test (sécurité antihappement)

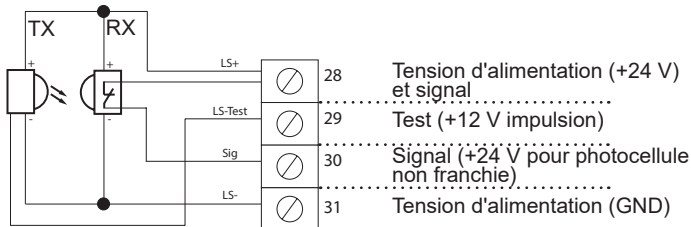

Photocellule 2 fils ou photocellule sur encadrement de porte (uniquement le produit SOMMER)

Programmation à partir de l'option de menu 1115 ss.

ATTENTION !
La hauteur de montage max. des photocellules est de 20 cm !

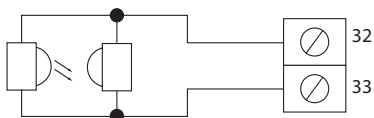

Relais programmables

Programmation à partir de l'option de menu 1600 ss.

REMARQUE :
Le relais 1 sera disponible uniquement s'il n'est pas utilisé pour la commande de frein (réglage d'usine : frein actif).

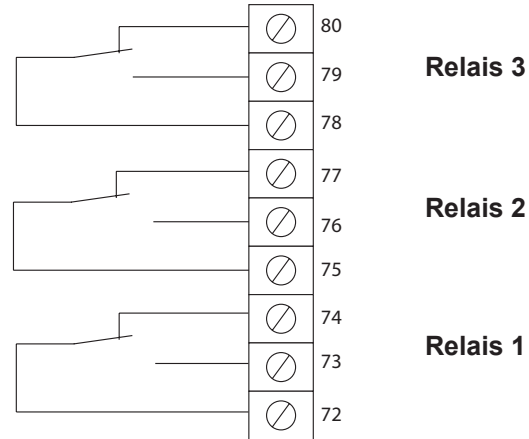

REMARQUE :
Charge admissible appliquée aux contacts :
max. 8 A 250 V CA 30 V CC
max. 3 A 250 V CA cos $\phi = 0,4$
max. 2.000 VA / 300 W

Les relais sont programmables pour les fonctions suivantes :

- Inactif (chaque relais)
- Message dès que les fins de course sont atteintes (pos. : haut / bas / les deux + permanent / impulsion) (chaque relais)
- Actif pendant le déplacement ouverture / fermeture / les deux + permanent / clignotant + 1 - 5 s temps de préavis (chaque relais)
- Enclencher le frein (uniquement relais 1)
- Enclencher serrure électrique (chaque relais)
⇒ Pour plus d'informations, voir le réglage des paramètres
- Commandes radio (uniquement relais 3)

Mise en service

* Il s'agit ici d'exemples d'affichage. Ils ont pour but d'illustrer les différentes zones de l'écran et leur fonctionnement.

La ligne supérieure indique, selon le contexte, la possibilité de revenir en arrière dans le menu, de modifier une valeur ou un paramètre vers le haut à l'aide de la touche ↑ ou de sélectionner une option

La ligne intermédiaire contient des informations (par ex. la date, le mode de fonctionnement, etc.) et des instructions (par ex. confirmer une fin de course, interrompre la procédure en cours, etc.).

Ici s'affiche la position actuelle dans le menu. Cette indication facilite l'orientation. En se reportant à la notice, il est aisé de savoir à quel endroit du menu on se trouve.

Ici s'affiche la position de la porte par incréments. Si le nombre est suivi d'un +, cela signifie que la porte se trouve dans la zone de pré-fin de course.

Ici s'affiche, selon le contexte, la possibilité d'avancer dans le menu, de modifier une valeur ou un paramètre vers le bas à l'aide de la touche ↓ ou de sélectionner une option.

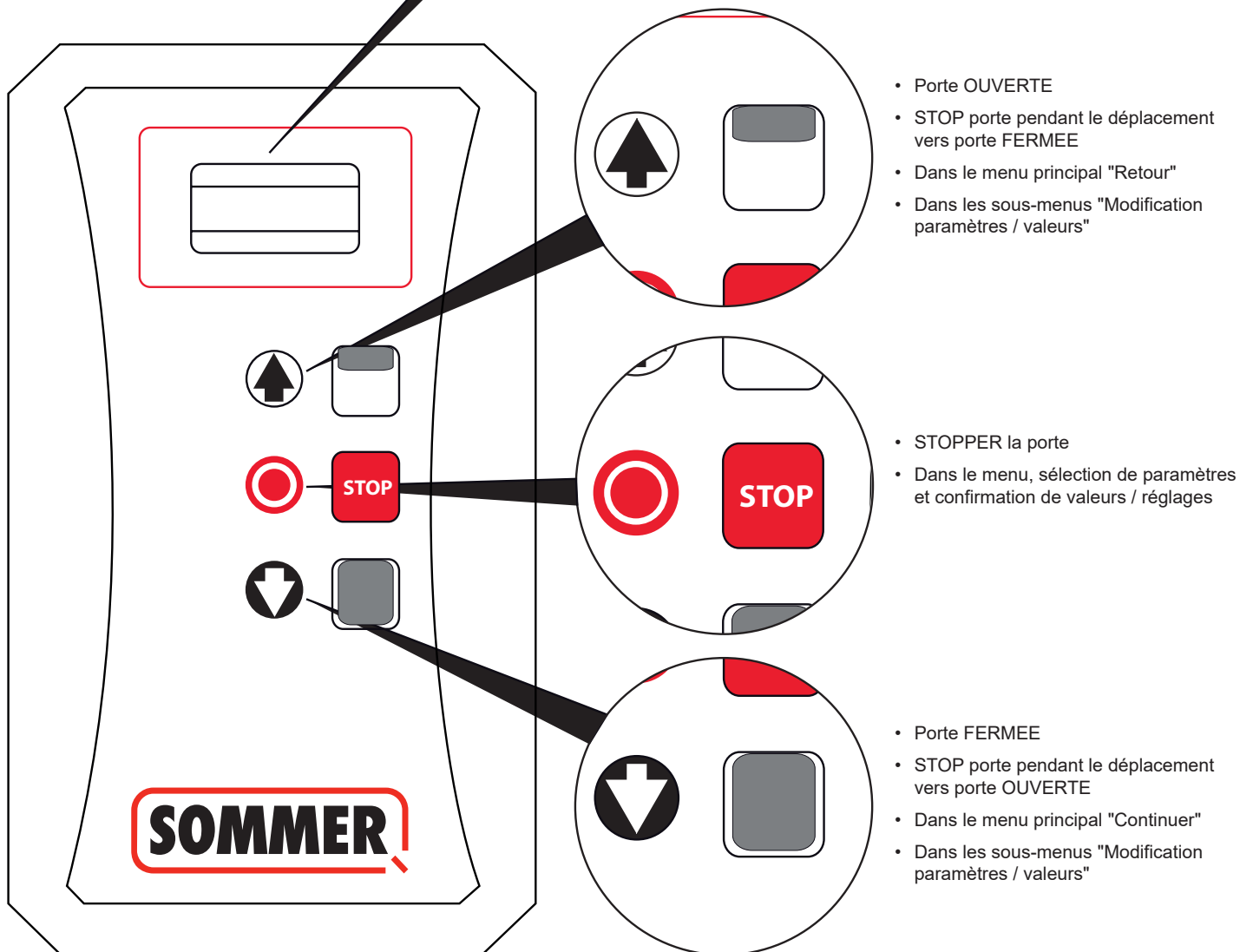

Mise en service

Démarrage de la mise en service

**REMARQUE :**

Avant de commencer la mise en service, la porte doit être amenée manuellement à peu près au milieu afin de permettre la détection du sens de rotation.

**REMARQUE :**

Si, lors de la mise sous tension, le message d'erreur : CHAINE SECU THERM s'affiche, vérifier si la commande manuelle de secours est activée.

1. Mettre la commande sous tension

GIGACONTROL A SOFTWARE P-3,7-W



STUTTER MODE VÉRIF SENS ROTATION
4840

**REMARQUE :**

Après quelques secondes, l'écran affiche la version du logiciel, puis bascule automatiquement vers le mode de fonctionnement actuellement sélectionné.

**REMARQUE :**

Lors de la mise en service, le mode de fonctionnement sélectionné s'affiche.

Saisir un mot de passe (0110)

1. Appuyer sur la touche STOP pendant env. 5 secondes.
⇒ L'écran est vide.
2. Puis appuyer sur ↑ ou ↓ pendant 4 secondes.
⇒ ↑ La fenêtre suivante s'affiche :

INV HW:110 SW: 157
INV ID:16777215
↑
P-3,7-W
5884

3. Relâcher toutes les touches.

**REMARQUE :**

Le mot de passe principal pour le menu principal défini en usine est 0000 voir Page 19.

Le mot de passe 9001 permet d'accéder au menu de démarrage rapide voir Page 20.

Pour des raisons de sécurité, les mots de passe doivent être modifiés par un spécialiste (menu : "Maintenance -> Mots de passe n° 2570")

ENTRER MOT DE PASSE
0***
↓ 0110

- ⇒ L'invitation à saisir le mot de passe s'affiche à l'écran.
- ⇒ La position active clignote.
4. Sélectionner le chiffre correspondant avec ↑ ou ↓ et confirmer avec la touche "STOP".
⇒ La position suivante est automatiquement sélectionnée.

Mise en service

Menu principal

(À partir de la version de logiciel 3.0)



REMARQUE :

Pour des raisons de clarté, cette vue d'ensemble présente le niveau 1 du menu. Les pages mentionnées à côté des options de menu contiennent des informations détaillées sur les sous-menus et des possibilités de réglage.



REMARQUE :

Si, lors de la mise sous tension, le message d'erreur : CHAINE SECU THERM s'affiche, vérifier si la commande manuelle de secours est activée.



REMARQUE :

Avant de commencer la mise en service, la porte doit être amenée manuellement à peu près au milieu afin de permettre la détection du sens de rotation.



REMARQUE :

La structure du menu est dynamique. Les menus des composants inutilisés sont masqués (par ex. fonctions non disponibles avec les interrupteurs de fin de course mécaniques, le variateur de fréquence et le module à feux).

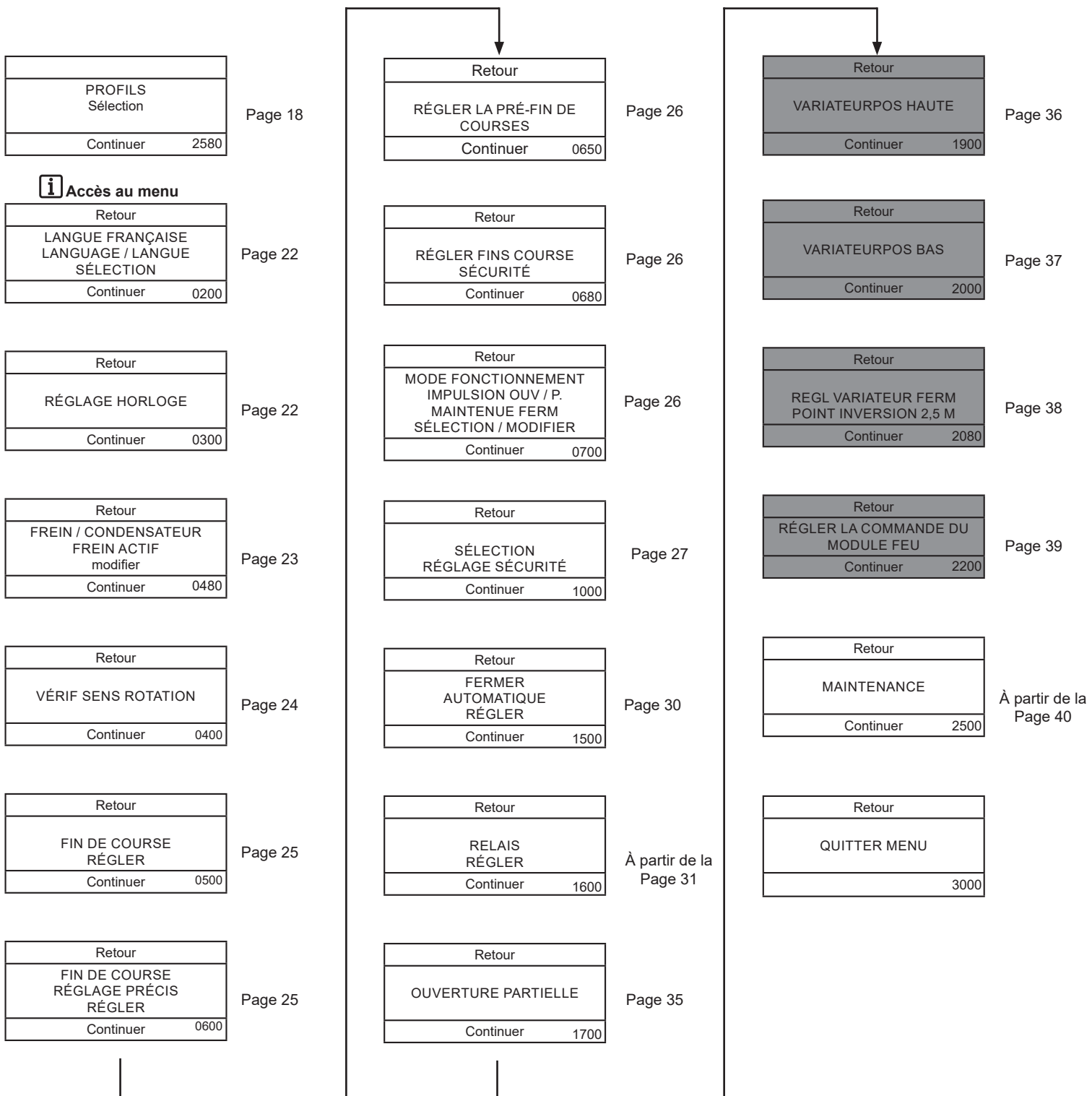

Mise en service

Menu de démarrage rapide

(À partir de la version de logiciel 3.0)

Le menu simplifié permet la mise en service rapide de la commande. Il contient uniquement les options de menu énumérées ci-dessous. Pour en savoir plus sur les options de menu, tenir compte des renvois de pages !



REMARQUE :

Pour des raisons de clarté, cette vue d'ensemble présente le niveau 1 du menu. Les pages mentionnées à côté des options de menu contiennent des informations détaillées sur les sous-menus et des possibilités de réglage.



REMARQUE :

Si, lors de la mise sous tension, le message d'erreur : CHAINE SECU THERM s'affiche, vérifier si la commande manuelle de secours est activée.



REMARQUE :

Avant de commencer la mise en service, la porte doit être amenée manuellement à peu près au milieu afin de permettre la détection du sens de rotation.

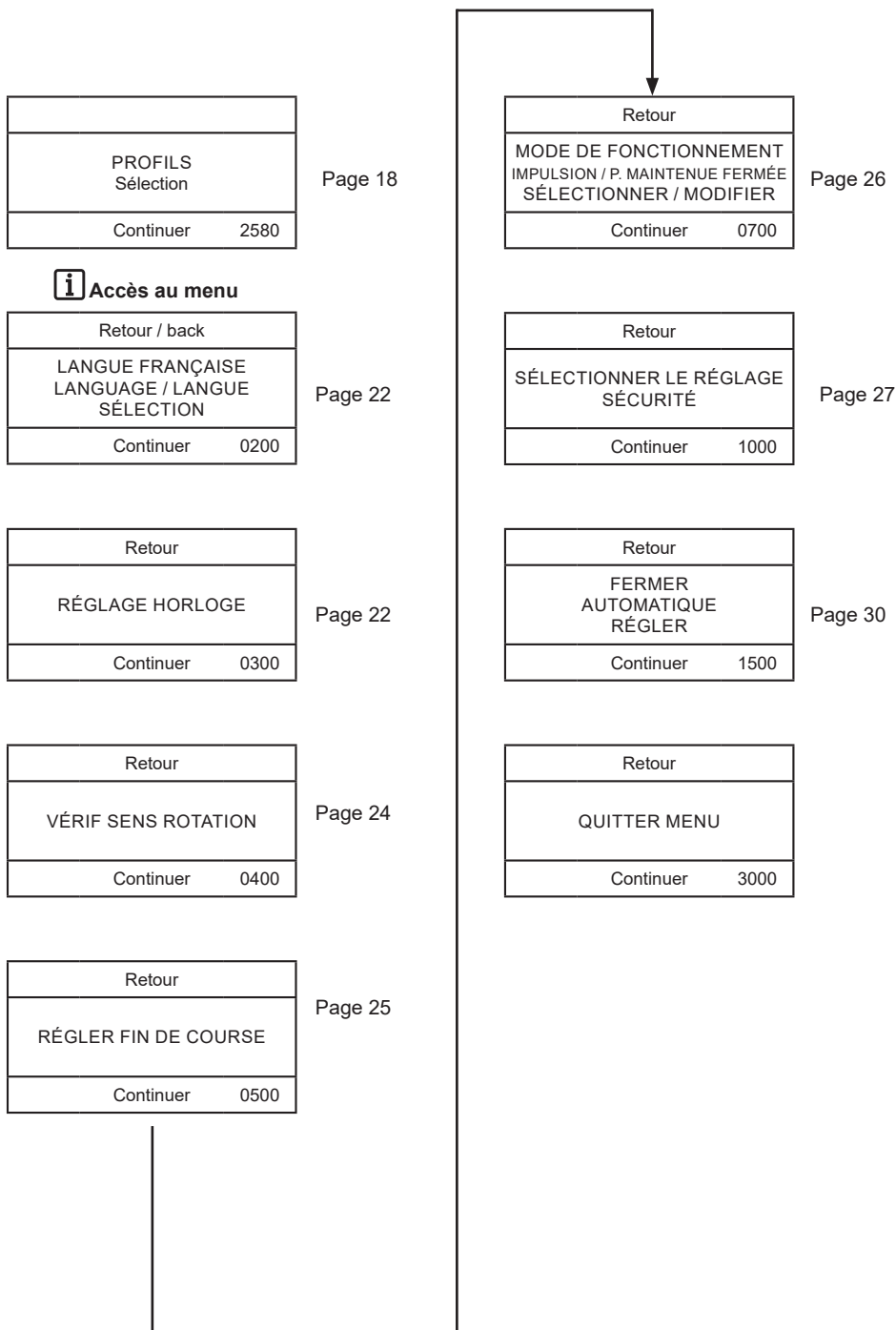

Mise en service

Menu principal pour interrupteurs de fin de course mécaniques

(À partir de la version de logiciel 3.0)



REMARQUE :

Pour des raisons de clarté, cette vue d'ensemble présente le niveau 1 du menu. Les pages mentionnées à côté des options de menu contiennent des informations détaillées sur les sous-menus et des possibilités de réglage.



REMARQUE :

Avant de commencer la mise en service, la porte doit être amenée manuellement à peu près au milieu afin de permettre la détection du sens de rotation.



REMARQUE :

Si, lors de la mise sous tension, le message d'erreur : CHAINE SECU THERM s'affiche, vérifier si la commande manuelle de secours est activée.



REMARQUE :

La structure du menu est dynamique. Les menus des composants inutilisés sont masqués (par ex. fonctions non disponibles avec les interrupteurs de fin de course mécaniques, le variateur de fréquence et le module à feux).

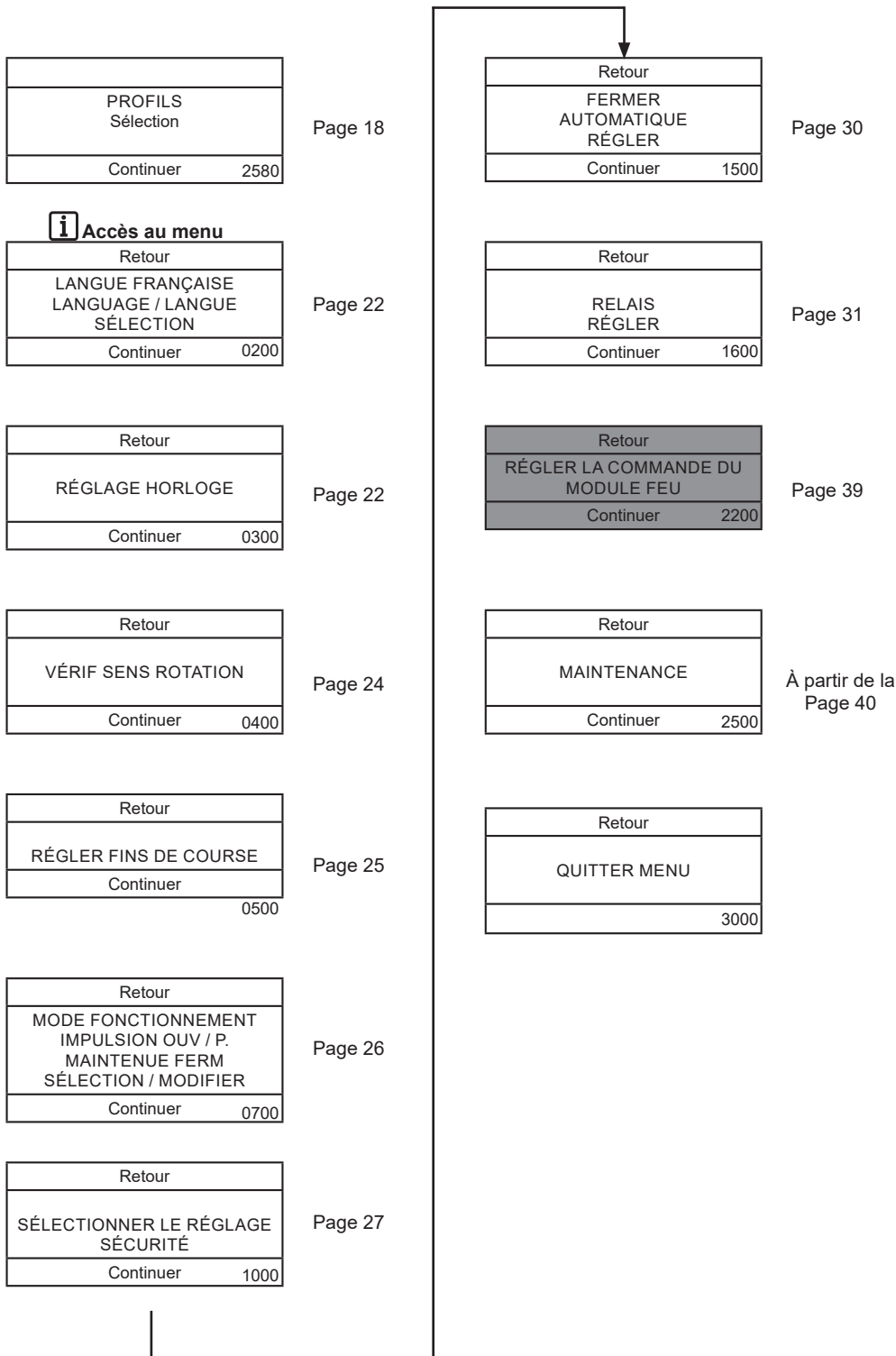

Mise en service

Sélectionner profil (2580)

↑
SELECTIONNER PROFIL PAS DE MODIFICATION
↓ 0666

Sélection / modification
des valeurs via ↑↓

Confirmer avec la
touche STOP



REMARQUE :

Les profils clients sont des préreglages éventuellement effectués en usine pour les équipements de sécurité et les modes de fonctionnement, voir "Profils prédéfinis" à la page 48.

↓

↑
APPLIQUER MODIFICATIONS CONFIRMER
QUITTER 0666

Sélectionner langue (0200)

SELECT. DE LA LANGUE
FRANÇAIS Confirmer sélection
↓ 0200

Sélection de la langue via ↑↓

Confirmer avec la
touche STOP

Régler la date et l'heure (300)



REMARQUE :

En cas de panne de courant, la date et l'heure sont conservées pendant 10 jours. Les valeurs sont actualisées dès le rétablissement de l'alimentation électrique.

↑
2013 - 08 - 03 10:20:30
↓ 0300

Sélection des chiffres via ↑↓

Confirmer avec la
touche STOP



REMARQUE :

YYYY-MM-DD HH:MM:SS

Le chiffre activé clignote !

Enclencher le frein / condensateur démarrage via le relais 1 (0480)



REMARQUE :

Dans les cas suivants, le relais 1 n'est pas requis pour la fonction de freinage :

- En l'absence de frein
- Lorsque le frein est enclenché via le point neutre
- Lorsque la commande est utilisée avec le variateur de fréquence

Dans l'un de ces cas, l'option "INACTIF" doit être sélectionnée dans la première fenêtre.



REMARQUE :

Le relais 1 sera disponible uniquement s'il n'est pas utilisé pour la commande de frein ou du condensateur de démarrage (réglage d'usine : frein actif).

Relais 1

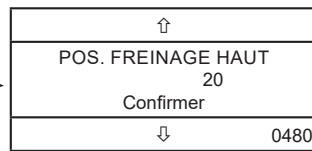
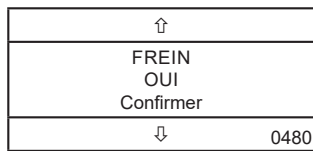
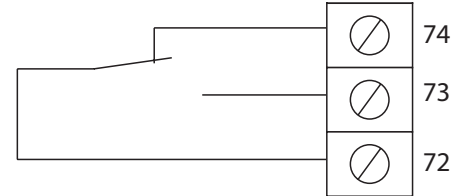

Plage de réglage :

0 à 500 incr.



REMARQUE :

La valeur réglée ici correspond à la différence par rapport à la fin de course supérieure (Fig. A).

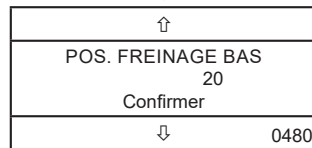

Plage de réglage :

0 à 500 incr.



REMARQUE :

La valeur réglée ici correspond à la différence par rapport à la fin de course inférieure (Fig. A).

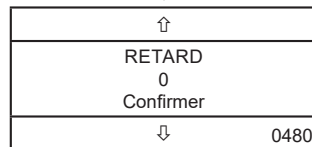

Plage de réglage :

0 à 500 ms



REMARQUE :

La valeur réglée ici correspond à la différence entre le démarrage moteur et le desserrage du frein (Fig. B).

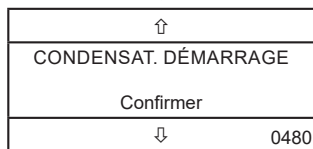

REMARQUE :
En cas d'activation de la fonction CONDENSAT. DÉMARRAGE, le relais 1 commute brièvement à chaque ordre de démarrage.

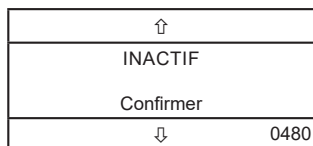

REMARQUE :
Si INACTIF est sélectionné, le relais 1 peut être commandé avec l'option de menu 1620.

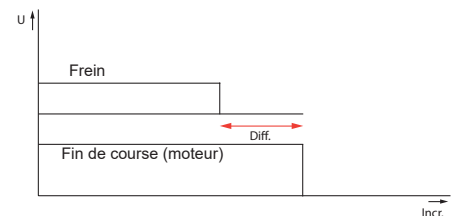

Figure A

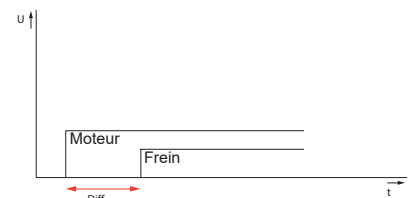

Figure B

Mise en service

Vérifier le sens de rotation (0400)



REMARQUE :

Lors de la première mise en service, il faut contrôler le sens de rotation du moteur pour pouvoir affecter correctement les touches OUVERTURE / FERMETURE.

Cette étape est essentielle à la réussite de la première mise en service. Elle servira de base aux autres étapes.

Lorsque des fins de course mécaniques sont utilisées, elles doivent être activées dans le menu 2550 avant de vérifier le sens de rotation.

La porte doit se trouver à peu près au milieu entre les fins de course pour couvrir la distance nécessaire au contrôle du sens de rotation. Si cette option de menu est sélectionnée, la porte ne peut être déplacée qu'avec la touche \uparrow dans le capot du boîtier. La touche \uparrow doit être maintenue enfoncée jusqu'à ce que le déplacement soit automatiquement limité par la commande (env. 1 s). Si la porte se déplace dans la direction Porte OUVERTE, confirmer à l'aide de la touche STOP. Si la porte se déplace dans la direction Porte FERMÉE, confirmer avec la touche \downarrow pour le sens de rotation incorrect. La commande permet à nouveau de déplacer la porte avec la touche \uparrow et une modification du sens de rotation, maintenant dans la direction Porte OUVERTE. Confirmer avec la touche STOP.

\uparrow => Porte OUVERTE
CORRECT
INCORRECT 0400

Si le sens de rotation est correct : Confirmer avec la touche STOP

Si le sens de rotation est incorrect : \downarrow appuyer sur

Régler les fins de course (0500)

(Avec les fins de course mécaniques)



REMARQUE :

Les fins de course mécaniques doivent être activées dans le menu Maintenance (option de menu 2500).



REMARQUE :

La commande passe automatiquement à l'option "FIN DE COURSE BAS".



REMARQUE :

Les réglages des interrupteurs de fin de course ne peuvent être confirmés au niveau de la commande que si les interrupteurs de fins de course mécaniques ont déclenché les fins de course correspondantes.

\uparrow
FIN DE COURSE HAUT
CONFIRMER
4027 \downarrow 0505

1. Positionner la porte via $\uparrow\downarrow$
2. Régler les interrupteurs de fins de course mécaniques et les fins de course de sécurité en haut
3. Confirmer avec la touche STOP

\uparrow
FIN DE COURSE BAS
CONFIRMER
3222 \downarrow 0510

1. Positionner la porte via $\uparrow\downarrow$
2. Régler les interrupteurs de fins de course mécaniques et les fins de course de sécurité en bas
3. Confirmer avec la touche STOP

Mise en service

Régler les fins de course (0500)

(avec l'encodeur)



REMARQUE :

Les fins de course peuvent également être corrigées ultérieurement par le biais d'un réglage précis (option de menu 600).



REMARQUE :

La commande passe automatiquement à l'option "FIN DE COURSE BAS".

↑		
FIN DE COURSE HAUT		
CONFIRMER		
4027	↓	0505

Positionner la porte comme souhaité via ↑↓

Confirmer avec la touche STOP

↑		
FIN DE COURSE BAS		
CONFIRMER		
3222	↓	0510

Régler avec précision les fins de course (0600)

(avec l'encodeur)



REMARQUE :

Après la mise en service de l'installation, les fins de course de cette option peuvent être réglées avec plus de précision.



REMARQUE :

Le réglage précis peut atteindre 50 incréments max. dans les deux directions.



REMARQUE :

Pendant le réglage précis des fins de course, la porte ne se déplace pas !

↑		
REGL FIN COUR. HAUT		
5110*		
CONFIRMER		
F1=5100**	↓	0610

Modifier les valeurs via ↑↓

Confirmer avec la touche STOP

↑		
REGL FIN COURSE BAS		
1480*		
CONFIRMER		
F1=1500**	↓	0620

* Nouvelle position

** Position actuelle

Correction de la marche par inertie

La commande est équipée d'une correction automatique de la position. Si des modifications apparaissent pendant la marche à vide, par ex. en raison des variations de la température, de la modification de la tension du ressort des portes sectionnelles ou de problèmes de mobilité dus à des dommages mécaniques, la commande ajuste automatiquement la distance d'arrêt sur la valeur de position initiale réglée.

La première correction s'effectue au cours des 2 à 3 premiers cycles de porte complets après le réglage des positions de fin de course.



REMARQUE :

Au cours du premier déplacement qui suit le réglage des positions de fin de course, ces dernières ne sont volontairement pas atteintes !

Mise en service

Régler les pré-fins de course (0650)



ATTENTION !

Conformément à la norme DIN EN 12453, il est possible de désactiver l'arête de fermeture jusqu'à une hauteur maximum de 50 mm au-dessus du sol ou de commuter entre "INVERSION STOP" et "SEULMNT STOP". Les exigences de la norme doivent être impérativement respectées.

Les barrettes de contact de sécurité optiques seront désactivées dans cette plage, les barrettes de contact de sécurité de 8,2 kΩ seront commutées sur "SEULMNT STOP". Le test est activé pour les barrettes de contact de sécurité avec palpeur pneumatique. Après le passage de la pré-fin de course, la commande attend pendant un certain temps l'apparition d'un signal émanant du palpeur pneumatique. Pour ce faire, la porte munie de la barrette de contact de sécurité doit être au sol.

↑	
PRÉ-FIN DE COURSES POSITIONNER LA PORTE CONFIRMER	
↓	0655

Positionner la porte via ↑↓

Confirmer avec la
touche STOP

Régler les fins de course de sécurité (0680)



REMARQUE :

Les interrupteurs de fin de course de sécurité servent de redondance aux interrupteurs de fin de course normaux. Au passage des interrupteurs de fin de course normaux, l'installation est arrêtée à l'aide des interrupteurs fin de course de sécurité.



REMARQUE :

La porte s'arrête dès que les interrupteurs de fin de course de sécurité sont déclenchés. En mode stutter, l'installation doit être ramenée dans la plage d'interrupteurs de fin de course normale. Le défaut sera alors éliminé automatiquement.

↑	
FIN COURSE SECU 100 CONFIRMER	
↓	0685

Positionner la porte via ↑↓

Confirmer avec la
touche STOP

Plage de réglage :

de 50 à 300 incréments

Sélectionner mode de fonctionnement (0700)



ATTENTION !

En mode Homme mort, les barrettes de contact de sécurité et les photocellules sont désactivées.

Risque de blessures graves !

Toujours s'assurer que personne, aucun animal ni aucun objet ne se trouvent dans le périmètre balayé par la porte.



REMARQUE :

- Cette option de menu permet de choisir entre les modes de fonctionnement "homme mort" et "impulsion". Si le mode Homme mort est sélectionné, les autres options du menu sont ignorées, ces dernières ne se rapportant qu'au mode Impulsion (à l'exception du paramétrage du variateur de fréquence).

- En mode Homme mort, la touche doit être maintenue enfoncée tant que la porte doit se déplacer.

Sélection via ↑↓

Confirmer avec la
touche STOP

↑	
IMPULSION OUV / P. MAINTENUE FERM	
↓	0700

Possibilités de sélection :

- IMPULSION OUV / P. MAINTENUE FERM
- P.MAINT. OUV / FERM
- IMPULSION OUV / FER
- TRAFIC A 2 SENS

↓

Retour	
QUITTER MENU	
	3000



REMARQUE :

Si le mode de fonctionnement P. MAINTENUE a été sélectionné, on accède directement à la dernière option de menu "(3000)".

Mise en service

Sélectionner équipement de sécurité (1000)



ATTENTION !

La hauteur de montage max. pour les photocellules est de 20 cm.

Retour	
PHOTOCELLULE À 4 FILS DÉSACTIVÉ	
Continuer	1100

PHOTOCELLULE 4 FILS	
PHOTOCELL. NON TESTÉE CONFIRMER	
Choix menu	1111

PHOTOCELLULE 4 FILS	
PHOTOCELL. NON TESTÉE RÉVERSION TOTALE FER CONFIRMER	
↓	1111

Sélection via ↓↑

Confirmer avec la
touche STOP

Possibilités de sélection :

- Desactive retour
- Photocellule non testée
- Photocellule testée

Possibilités de sélection :

- Desactive retour
- Reversion totale fer
- Reversion part fer
- Reversion part ouv
- Stop fermeture
- OUVERTURE / STOP / sécurité
antihappement

- Reversion totale fer (avec desactivation)
- Reversion part fer (avec desactivation)



REMARQUE :

Cette procédure est identique
pour les photocellules testées
et non testées.

↑	
CYCLE APPRENTISSAGE QUITTER	
1601	1125

Déplacer vers fin de course
haut via ↑

CYCLE APPRENTISSAGE QUITTER	
1601	↓ 1130

Déplacer la porte dans
le sens de la fermeture
avec ↓.
Dès que la porte franchit la
photocellule, elle s'arrête.

CYCLE APPRENTISSAGE RÉUSSI TERMINÉ	
1601	↓ 1135

Confirmer avec la
touche STOP

Mise en service



REMARQUE :

La commande identifie la connexion d'une photocellule à 2 fils (sur encadrement de porte) et affiche cet état par le message "CONNECTE".

Si aucune photocellule n'est raccordée ou en cas de dysfonctionnement, le message "NON CONNECTE" s'affiche.

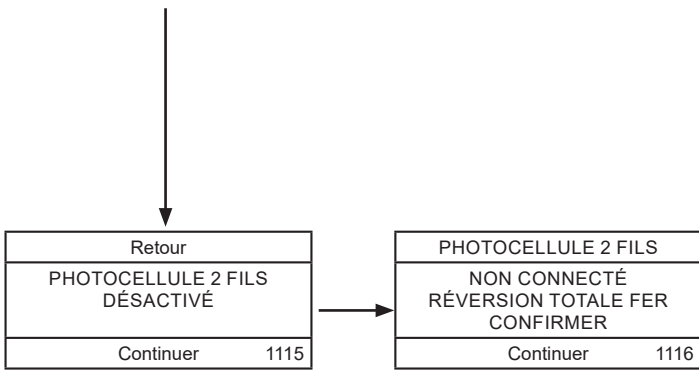

Sélection via ↓↑

Confirmer avec la
touche STOP

Possibilités de sélection :

- Desactive retour
- Reversion totale fer
- Reversion part fer
- Reversion part ouv
- Stop fermeture

- Reversion totale fer (photocell / desactivee)
- Reversion part fer (photocell / desactivee)

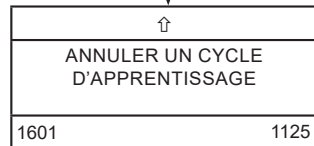

Déplacer vers fin de course
haut via ↑

Quitter avec la
touche STOP

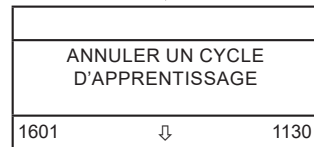

Déplacer la porte dans
le sens de la fermeture
avec ↓.
Dès que la porte franchit la
photocellule, elle s'arrête.

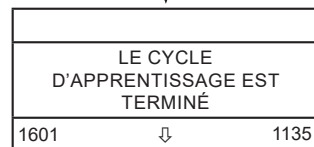

Confirmer avec la
touche STOP

Mise en service



REMARQUE :
Les barrettes de contact de sécurité optiques sont désactivées dans la plage de pré-fin de courses.



REMARQUE :
La commande identifie si une barrette de contact de sécurité optique de 8,2 K Ω ou un palpeur pneumatique est connecté à chaque entrée et signale cet état par le message "CONNECTE".

Retour
BARRE OPTO 1 DÉSACTIVÉ SÉLECTION / MODIFIER
Continuer 1200

BARRE OPTO 1
CONNECTÉ Confirmer la barrière immatérielle
↓ 1205

BARRE OPTO 1
CONNECTÉ DÉSACTIVER / RETOUR CONFIRMER
↓ 1205

Sélection via ↓↑

Confirmer avec la touche STOP

Possibilités de sélection :

- BARRE OPTO 1
- Barrière immatérielle

Possibilités de sélection :

- Desactive retour
- Reversion totale fer
- Reversion part fer
- Reversion part ouv
- Stop fermeture
- OUVERTURE / STOP / sécurité antihappement

Retour
BARRE OPTO 2 DÉSACTIVÉ SÉLECTION / MODIFIER
Continuer 1220

BARRE OPTO 2
CONNECTÉ Confirmer la barrière immatérielle
↓ 1205

BARRE OPTO 2
CONNECTÉ DÉSACTIVER / RETOUR CONFIRMER
↓ 1225



ATTENTION !
*En cas de fonctionnement avec fermeture automatique, l'équipement de sécurité raccordé à l'entrée barre opto 2 n'a pas de limites de tentatives de fermeture après la détection d'un obstacle ! L'utilisation de ce mode est donc réservée aux équipements de sécurité (faisceau cellule) sans contact et homologués !

Possibilités de sélection :

- BARRE OPTO 2
- Barrière immatérielle

Possibilités de sélection :

- Desactive retour
- Reversion totale fer*
- Reversion part fer*
- Stop fermeture
- Reversion part ouv
- OUVERTURE / STOP / sécurité antihappement

Retour
RÉGLAGE 8K2 / PNEU 1 CONNECTÉ SÉLECTION / MODIFIER
Continuer 1240

8K2 / PNEU 1
CONNECTÉ DÉSACTIVER / RETOUR CONFIRMER
↓ 1245

8K2 / PNEU 1
CONNECTÉ DÉSACTIVER / RETOUR CONFIRMER
↓ 1250



REMARQUE :
Les barrettes de contact de sécurité de 8,2 K Ω sont commutées sur "SEULMNT STOP" dans la plage de pré-fin de courses.

Possibilités de sélection :

- Desactive retour
- Palpeur 8k2
- Palpeur pneumatique

Possibilités de sélection :

- Desactive retour
- Reversion totale fer
- Reversion part fer
- Stop fermeture
- Reversion part ouv
- OUVERTURE / STOP / sécurité antihappement

Retour
RÉGLAGE 8K2 / PNEU 2 CONNECTÉ SÉLECTION / MODIFIER
Continuer 1260

8K2 / PNEU 2
CONNECTÉ DÉSACTIVER / RETOUR CONFIRMER
↓ 1265

8K2 / PNEU 2
CONNECTÉ DÉSACTIVER / RETOUR CONFIRMER
↓ 1270

Possibilités de sélection :

- Desactive retour
- Palpeur 8k2
- Palpeur pneumatique
- Commutateur de portillon

Possibilités de sélection :

- Desactive retour
- Reversion totale fer
- Reversion part fer
- Stop fermeture
- Reversion part ouv
- OUVERTURE / STOP / sécurité antihappement

Mise en service



ATTENTION !
La mise hors circuit ne fonctionne que dans la direction "OUVERTURE" et doit être adaptée en fonction de chaque porte !
La mise hors circuit ne fonctionne pas dans la direction "FERMETURE" !



ATTENTION !
Après activation de la mise hors circuit, il convient de réaliser un cycle d'apprentissage complet sans interruption dans les directions "OUVERTURE" et "FERMETURE" en mode normal.
Ce n'est qu'après que la mise hors circuit sera active et efficace !

Retour
DÉTEC. FORCES OUVERT
Continuer 1280

↑
SENSIBILITÉ (0)-
↓ 1280

Sélection de la sensibilité via ↓↑

Confirmer avec la touche STOP

Plage de réglage :

0 (désactivé) à
10 (sensibilité maximale)

Fermeture automatique (1500)



REMARQUE :
Cette fonction n'est possible que si une photocellule est utilisée et si elle est active pour la direction Porte FERMÉE (option de menu 1100 ou 1115).

Modifier la valeur / la sélection via ↑↓

Confirmer avec la touche STOP



REMARQUE :
Si un faisceau cellule est utilisé, une photocellule supplémentaire est inutile.

↑
FERM APRÈS TEMP. TEMPORISATION 0 S
↓ 1510

Plage de réglage :

5 à 999 secondes



REMARQUE :
Le réglage 0 seconde signifie que la fermeture automatique après temporisation est désactivée.

↑
PREAVIS FERMETURE INACTIF CONFIRMER
↓ 1520

↑
PREAVIS FERMETURE PHOTOCELLULE CONFIRMER
↓ 1520



REMARQUE :
Cette fonction a pour effet de fermer la porte immédiatement après le franchissement de la photocellule (sans écoulement du temps de maintien en position ouverte).
Par défaut, cette fonction est désactivée.

↑
OUVERTURE AUTO TEMPORISATION 0S CONFIRMER
↓ ????



REMARQUE :
Le réglage 0 seconde signifie que l'ouverture automatique après temporisation est désactivée.

Régler les relais (1600)

Possibilités de sélection :

- Inactif
- Fin de course
- Deplace.
- El.serr.
- Entretien



REMARQUE :
Champ de fonction :



REMARQUE :

Le relais 1 sera disponible uniquement s'il n'est pas utilisé pour la commande de frein ou du condensateur de démarrage (réglage d'usine : frein actif) voir "Enclencher le frein / condensateur démarrage via le relais 1 (0480)".

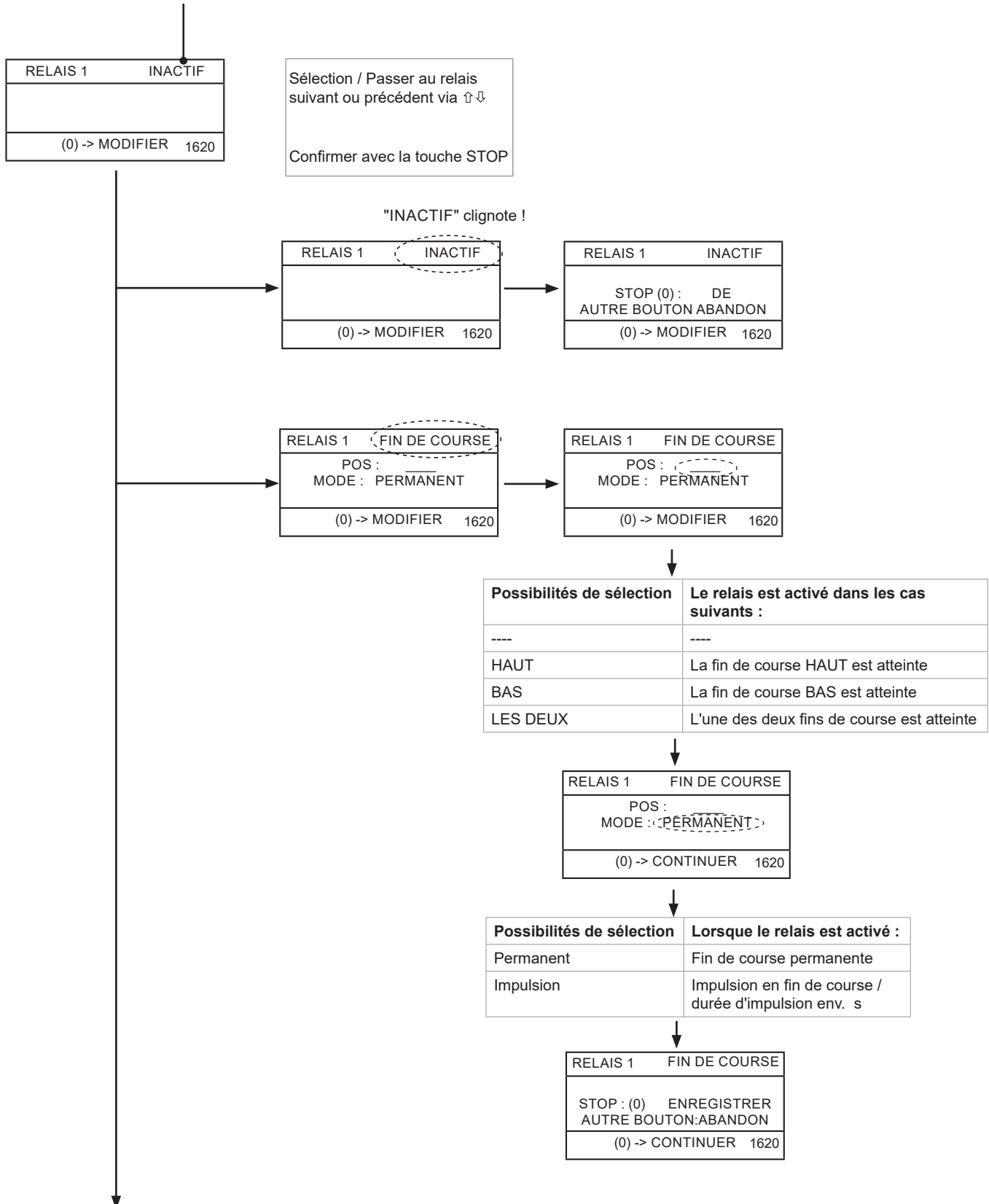

Mise en service

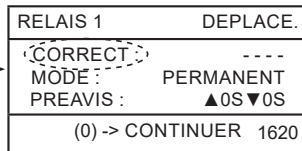
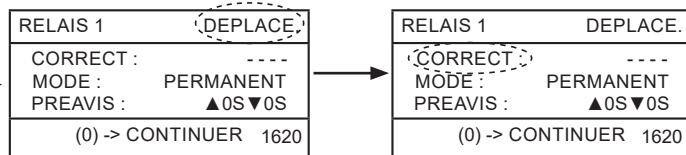

Possibilités de sélection	Le relais est activé dans les cas suivants :
----	----
OUVERTURE	La porte se déplace dans le sens OUVERTURE
FERMETURE	La porte se déplace dans le sens FERMETURE
LES DEUX	Les deux sens de déplacement
↑↔↓	Les deux sens de déplacement et fin de course supérieure

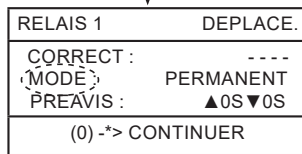

Possibilités de sélection	Lorsque le relais est activé :
PERMANENT	Mode permanent pendant le déplacement
CLIGNOTANT	Mode clignotant pendant le déplacement

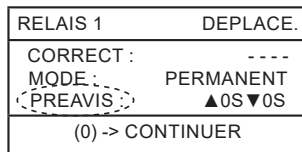

Plage de réglage	
0 à 5	Temps de préavis en secondes pour la porte dans le sens OUVERTURE

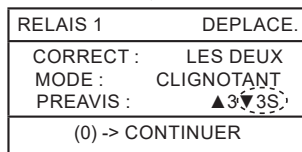

Plage de réglage	
0 à 5	Temps de préavis en secondes pour la porte dans le sens FERMETURE

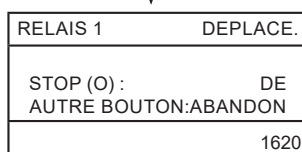

Mise en service

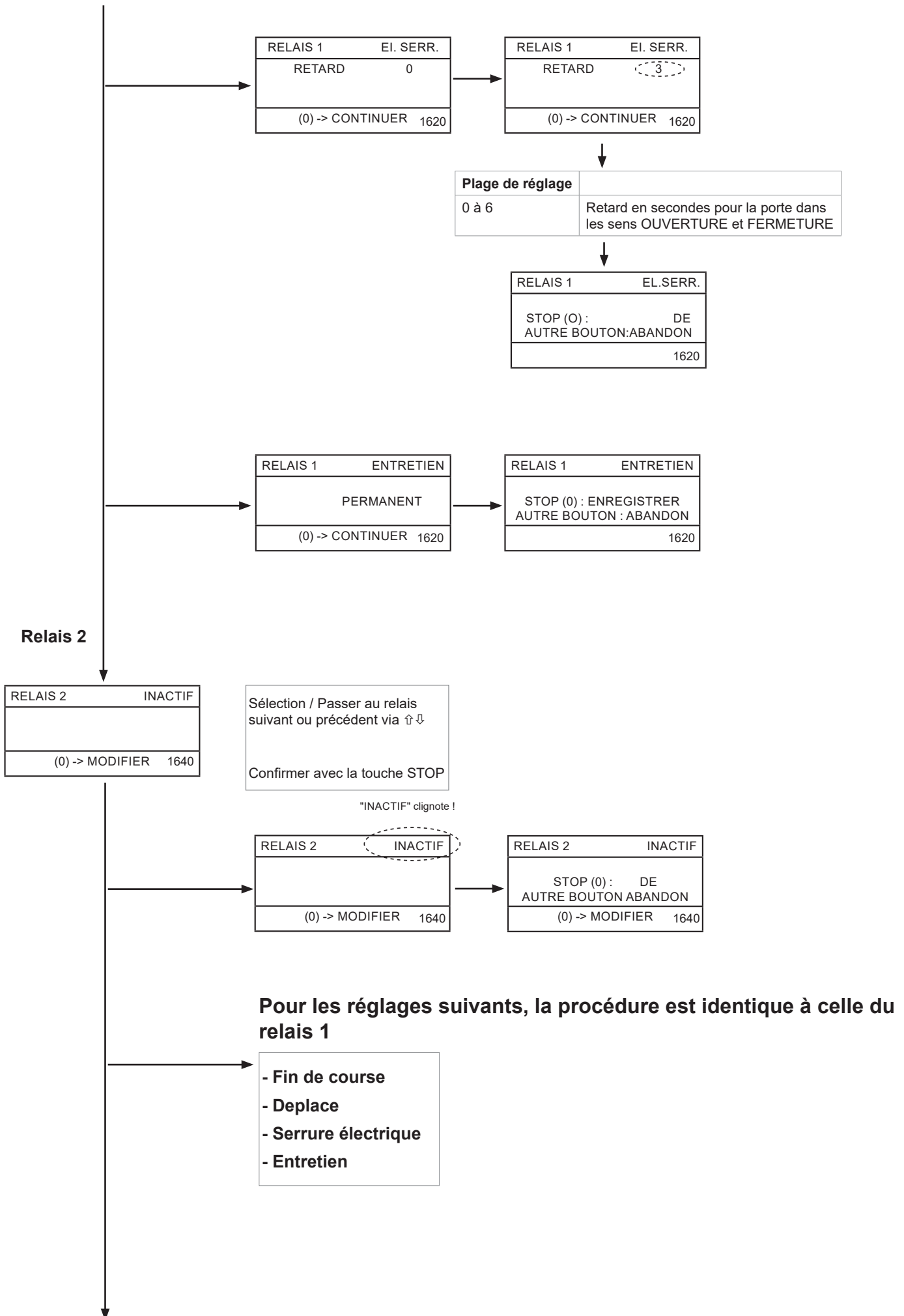

Mise en service

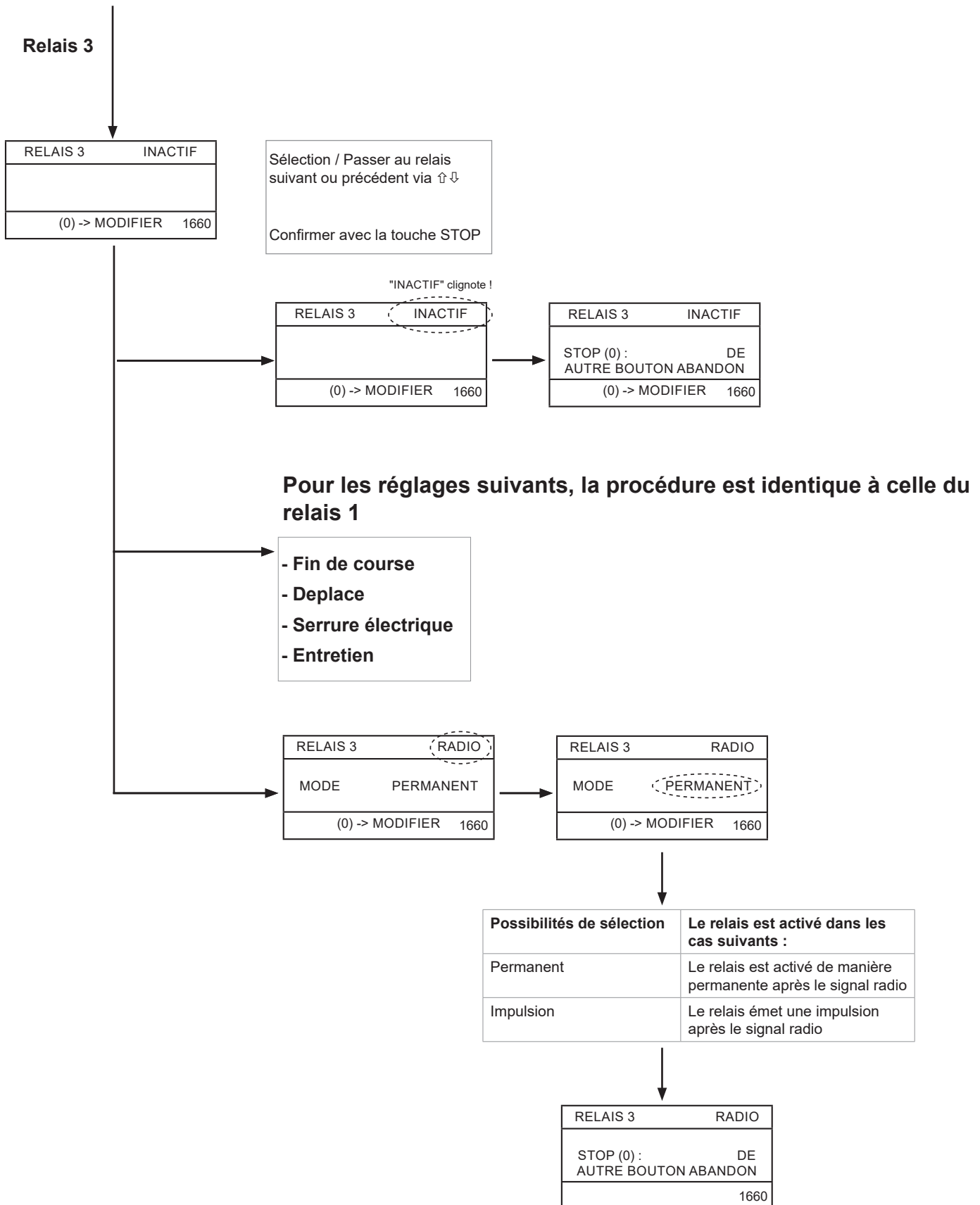

Ouverture partielle (1700)



REMARQUE :

Il n'y a pas d'ouverture partielle en mode "Trafic à deux sens" !



REMARQUE :

Lorsque la fonction Ouverture partielle est utilisée, la commande se comporte comme suit :

1 pression sur la touche = ouverture partielle

2 pressions sur la touche = ouverture complète de la porte



REMARQUE :

Le comportement d'un organe de commande externe (bornes 7 + 8 "OPEN") ou d'un émetteur portatif peut être défini sous "Maintenance (2500)" - "Réglage commande ext. ouvert (2565)".

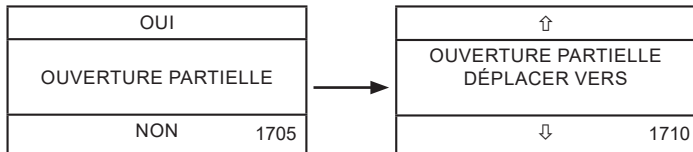

Déplacement vers la hauteur d'ouverture partielle souhaitée via ↑↓

Confirmer avec la touche STOP



Possibilités de sélection :

- Desactive retour
- Active



REMARQUE :

Les options de menu illustrées dans les pages suivantes sur fond gris (variateur de fréquence et réglages du module de feux) ne sont disponibles que si un variateur de fréquence ou un module à feux est connecté ! Dans le cas contraire, les options du menu n'apparaissent pas !

Mise en service

Variateur pos haute (1900)

1. Vitesse max. (Hz)
2. Rampe démarrage (ms)
3. Rampe arrêt (incr.)

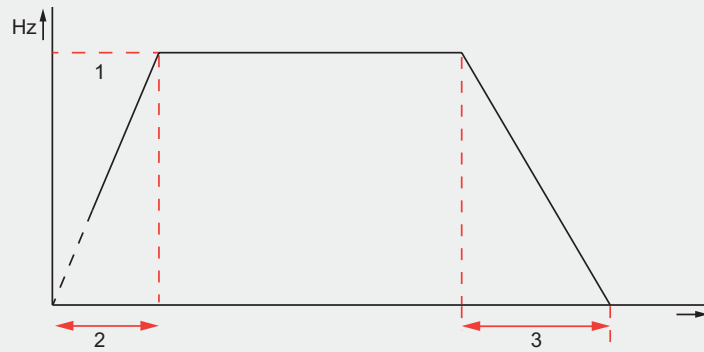

↑
VITESSE MAXIMALE OUVERTURE 80 HZ CONFIRMER
↓ 1910

Sélectionner la fréquence pour la vitesse souhaitée via ↑↓
Confirmer avec la touche STOP

Plage de réglage :
20 Hz à 120 Hz

↑
RAMPE DÉMARRAGE 700 MS CONFIRMER
↓ 1920

Sélectionner la temporisation souhaitée via ↑↓
Confirmer avec la touche STOP

Plage de réglage :
600 ms à 2000 ms



REMARQUE :
La pente des rampes varie avec le réglage de la vitesse.

↑
RAMPE ARRÊT POS : 400 INCR. CONFIRMER
↓ 1950

Sélectionner la position souhaitée via ↑↓
Confirmer avec la touche STOP

Plage de réglage :
0 incr. à 1.500 incr.



REMARQUE :
Cette valeur correspond à la différence par rapport à la fin de course à partir de laquelle commence la rampe d'arrêt.

↑
TRANSMISSION PROGRAMME PARAMETRE 3/14
↓ 2095

Mise en service

VARIATEUR POS BAS (2000)

1. Vitesse max. (Hz)
2. Rampe démarrage (ms)
3. Rampe arrêt (incr.)
4. Vitesse moyenne (Hz)

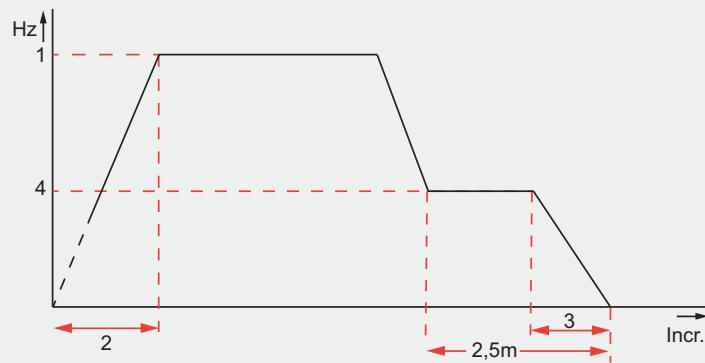

↑
VITESSE MAXIMALE BAS 50 HZ CONFIRMER
↓ 2010

Sélectionner la fréquence pour la vitesse souhaitée via ↑↓
Confirmer avec la touche STOP

Plage de réglage :
20 Hz à 120 Hz

↑
RAMPE DEMARRAGE FERM 700 MS CONFIRMER
↓ 2020

Sélectionner la temporisation souhaitée via ↑↓
Confirmer avec la touche STOP

Plage de réglage :
600 ms à 2000 ms



REMARQUE :
La pente des rampes varie avec le réglage de la vitesse.

↑
RAMPE ARRÊT FERM POS : 400 INCR. CONFIRMER
↓ 2050

Sélectionner la position souhaitée via ↑↓
Confirmer avec la touche STOP

Plage de réglage :
0 incr. à 1.500 incr.



REMARQUE :
Cette valeur correspond à la différence par rapport à la fin de course à partir de laquelle commence la rampe d'arrêt.

Mise en service

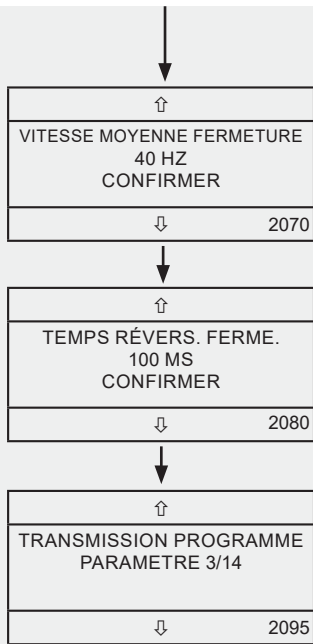

Sélectionner la fréquence pour la vitesse souhaitée via ↑↓
Confirmer avec la touche STOP

Plage de réglage :
limité par la vitesse lente et la vitesse de rotation max.



REMARQUE :
Cette valeur correspond à la fréquence pour la vitesse réduite souhaitée à partir de 2,5 m dans le sens Porte fermée pour le maintien des forces de fermeture.

Sélectionner la temporisation souhaitée via ↑↓
Confirmer avec la touche STOP

Plage de réglage :
20 ms à 1000 ms



ATTENTION !
Chaque modification du temps de réversion de l'arête de fermeture principale influence le maintien des forces de fermeture.

Réglage du variateur de descente point d'inversion 2,5 m (2080)

(vitesse moyenne)



ATTENTION !

Tenir impérativement compte du fait que la vitesse réglée, à partir du point d'inversion est réduite de manière à maintenir les forces de fermeture prescrites !



REMARQUE :

Le déplacement au point d'inversion s'effectue pendant le réglage en mode Homme mort et à la vitesse lente !

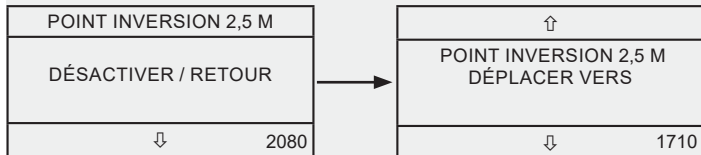

Activer / Positionner la porte comme souhaité via ↑↓

Confirmer avec la touche STOP

Possibilités de sélection :

- Desactive retour
- Active

Mise en service

Régler la gestion des feux (2200)



REMARQUE :

Les différentes temporisations peuvent être sélectionnées séparément !

Sélectionner la temporisation souhaitée via ↑↓

Confirmer avec la touche STOP

Retour	↑
REGLAGE PORTE OUV TEMPS DE PREAVIS CONFIRMER	REGLAGE PORTE OUV 2 S CONFIRMER
Continuer 2210	↓ 2215

Plage de réglage :

0 s à 255 s

Retour	↑
REGLAGE DE LA PORTE TEMPS OUVERTURE CONFIRMER	REGLAGE DE LA PORTE 20 S CONFIRMER
Continuer 2220	↓ 2225

Plage de réglage :

0 s à 255 s

Retour	↑
REGLAGE PORTE FERM TEMPS DE PRÉAVIS CONFIRMER	REGLAGE DE LA PORTE 3 S CONFIRMER
Continuer 2230	↓ 2235

Plage de réglage :

0 s à 255 s

Retour	↑
REGLAGE DE LA PORTE TPS PASSAGE VEHICULE CONFIRMER	REGLAGE DE LA PORTE 5 S CONFIRMER
Continuer 2240	↓ 2245

Plage de réglage :

0 s à 255 s

Temporisations réglables	Signification
Temps de préavis porte ouverte	Temps de préavis avant le démarrage de l'ouverture de la porte
Temps ouverture	Durée après laquelle la porte se referme automatiquement
Temps de préavis porte fermée	Temps de préavis avant le démarrage de la fermeture de la porte
Durée d'évacuation de la voie	Temps déterminé pour libérer la voie avant commutation du module à feux

Mise en service

Maintenance (2500)

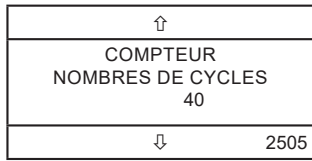

Afficher événement / Modifier sélection via ↑↓



REMARQUE :

1 cycle de porte = OUVERTURE de porte + FERMETURE de porte

Confirmer avec la touche STOP

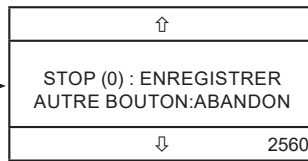
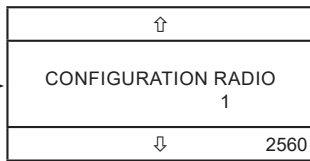
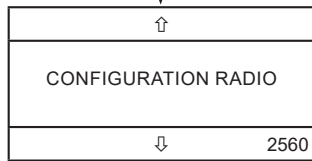
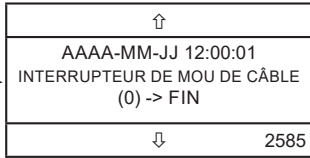
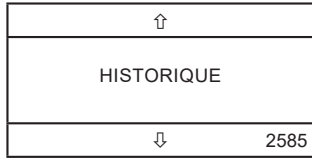

Possibilités de sélection :
Configuration 1 à configuration 4

	Canal 1	Canal 2	Canal 3	Canal 4
Configuration 1	Commande par impulsion	Ouverture partielle	OUVERTURE	FERMETURE
Configuration 2	Commande par impulsion	OUVERTURE	FERMETURE	Relais 3
Configuration 3	OUVERTURE intérieur	OUVERTURE extérieur	FERMETURE	Relais 3
Configuration 4	OUVERTURE	Ouverture partielle	FERMETURE	Relais 3



REMARQUE :
Voir option de menu 1660 (relais 3).



REMARQUE :

La commande radio OUVERTURE correspond au réglage de la commande ext. OUVERTURE dans l'option de menu 2565 !

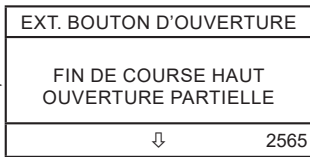
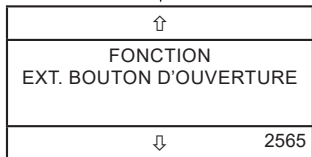

Possibilités de sélection :

Fin course haut ouverture partielle	Les deux positions peuvent être atteintes
Fin de course haut	Seule la fin de course supérieure est atteinte
Ouverture partielle	Seule la position ouverture partielle est atteinte

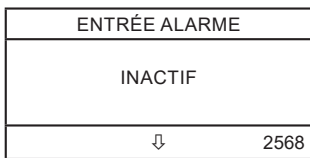
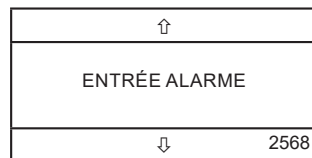

Possibilités de sélection :

- Inactif
- Fin de course haut
- Ouverture partielle*
- Fin de course bas



REMARQUE :

Dès que l'alarme se déclenche, la position définie est atteinte et maintenue jusqu'à ce que le signal d'alarme disparaisse. Le fonctionnement ne peut reprendre qu'après avoir coupé l'alimentation électrique.

*La position d'ouverture partielle souhaitée doit être réglée dans le menu 2565 avant que la fonction d'alarme ne soit activée.

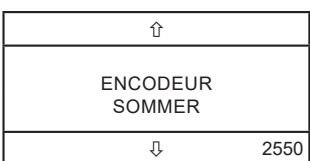
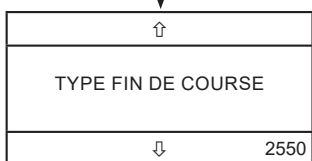

Possibilités de sélection :

- Interrupteur de fin de course mécanique
- Encodeur SOMMER
- Encodeur 01



REMARQUE :

En cas d'utilisation de interrupteurs de fins de course mécaniques, ce réglage doit être effectué en conséquence.

Mise en service

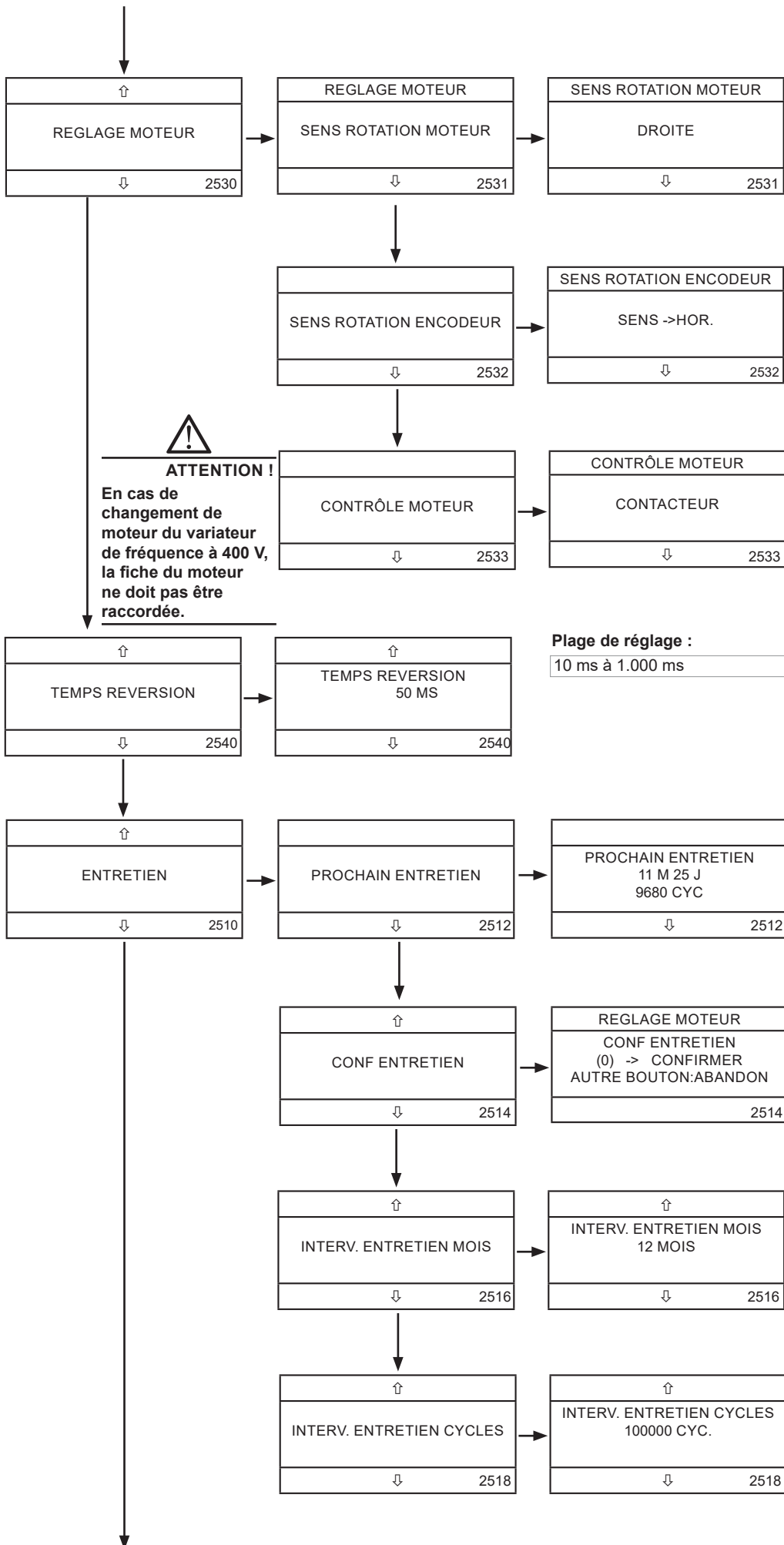

Afficher événement / Modifier sélection via ↑↓

Confirmer / Sélectionner avec STOP

Abréviation	Signification
Sens	Sens de rotation
Hor.	Horaire
Antihor.	Antihoraire

Possibilités de sélection :

- Contacteur
- Variateur de fréquence

REMARQUE :
En cas d'utilisation d'un automatisme avec variateur de fréquence, cette option de menu ne s'affiche pas.

REMARQUE :
Affichage du prochain entretien

M = mois
J = jours
Cyc. = cycles

Confirmer l'entretien effectué avec STOP

Plage de réglage :
3 mois à 24 mois

Plage de réglage :
1000 cycles à 100.000 cycles

Mise en service

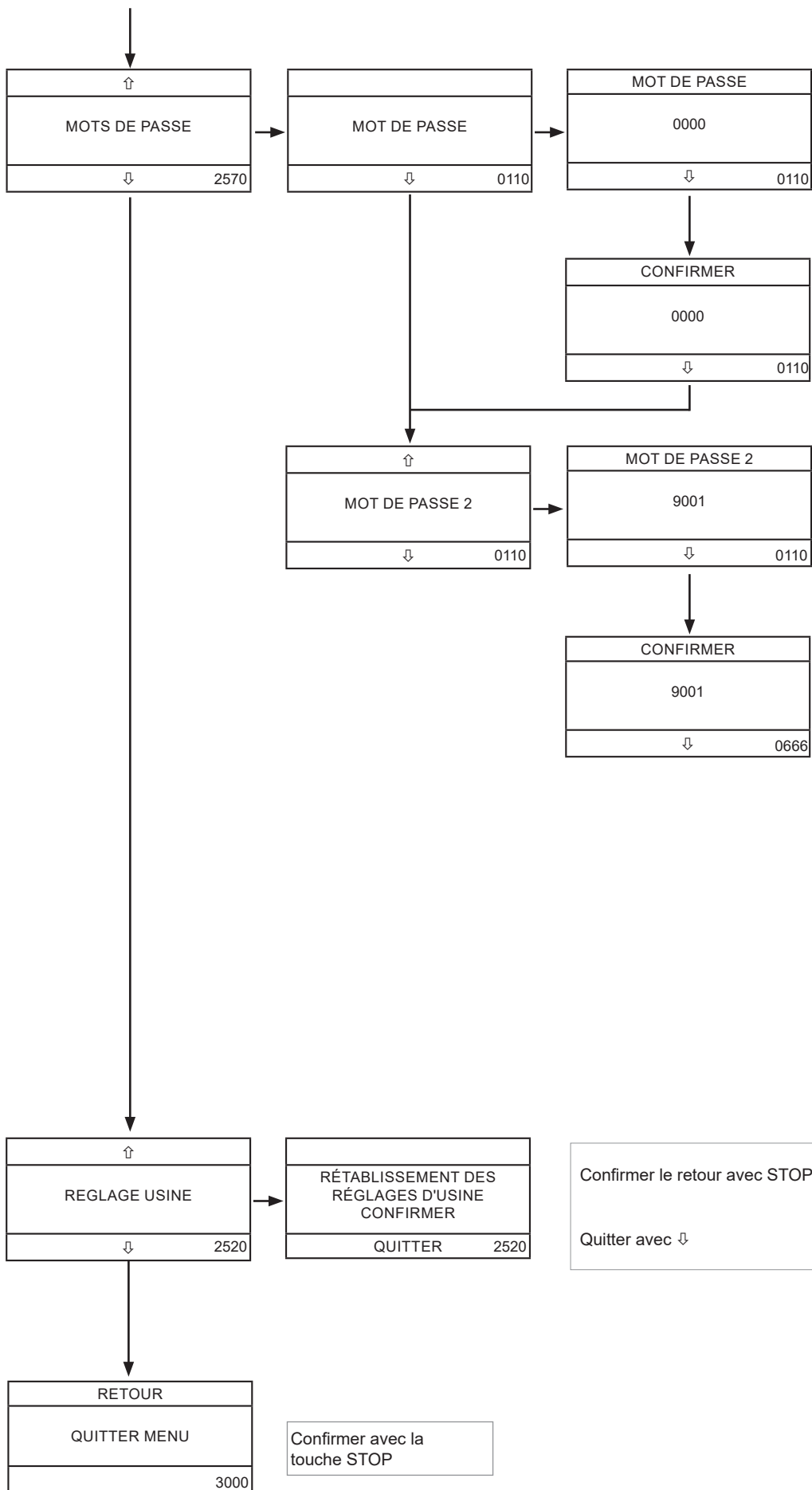

Sélectionner chaque chiffre avec ↑↓ et confirmer avec STOP.

- ⇒ La position active clignote.
- ⇒ La position suivante est automatiquement sélectionnée.



REMARQUE :
Les mots de passe doivent être entrés une deuxième fois pour confirmation.

Confirmer le retour avec STOP

Quitter avec ↓

Confirmer avec la
touche STOP

Radio (option)

Programmation à partir de l'option de menu 2560 ss.

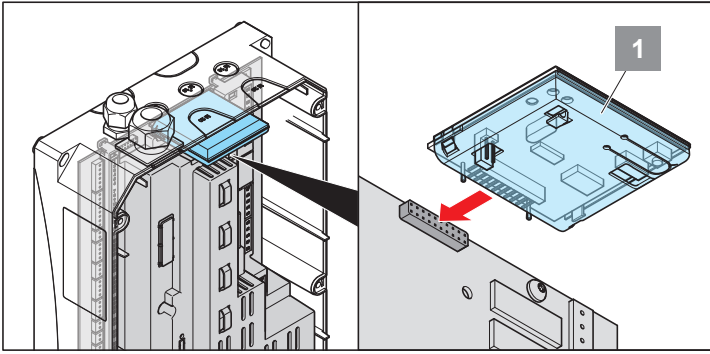

REMARQUE !

Voir la notice séparée du récepteur radio !

Le récepteur radio enfichable propose 4 canaux radio. La fonction de chaque canal est définie par la sélection de la configuration radio (1-4)

Fonctions des canaux radio

	Canal 1	Canal 2	Canal 3	Canal 4
Configuration 1	Commande par impulsion	Ouverture partielle	OUVERTURE	FERMETURE
Configuration 2	Commande par impulsion	OUVERTURE	FERMETURE	Relais 3
Configuration 3	OUVERTURE intérieur	OUVERTURE extérieur	FERMETURE	Relais 3
Configuration 4	OUVERTURE	Ouverture partielle	FERMETURE	Relais 3

Accessoires

Module à feux / commande de trafic à double sens (en option)

Programmation à partir de l'option de menu 2200 ss.

Installation mécanique



ATTENTION !

Avant d'intervenir sur la commande, toujours débrancher la fiche secteur ou couper l'alimentation électrique au niveau de l'interrupteur principal (le sécuriser pour empêcher toute remise en marche).

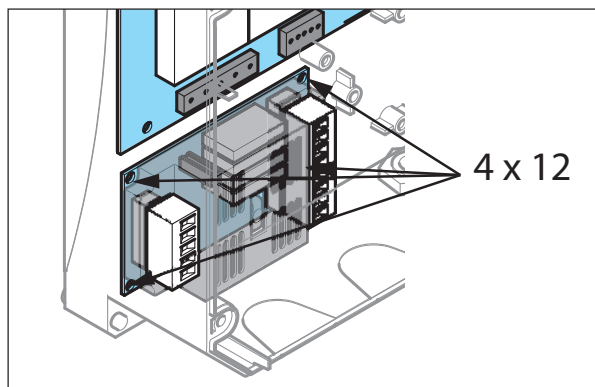

1. Ouvrir le boîtier de commande
2. Installer le module à feux dans le boîtier de la commande à l'aide des vis 4 x 12 mm

Installation électrique



REMARQUE :

Les feux doivent être équipés d'une alimentation externe !



REMARQUE :

Les contacts de sortie du module à feux sont sans potentiel !



REMARQUE :

En cas d'utilisation du module à feux (commande de trafic à double sens), l'affectation des touches pour la commande d'ouverture de la porte est la suivante :

Touche "OUVERTURE" de la commande et bouton à impulsion (bornes 13 et 14) : demande pour le feu de signalisation "vert - intérieur".

Touche OUVERTURE externe (bornes 7 + 8) : demande pour le feu de signalisation "vert - extérieur".

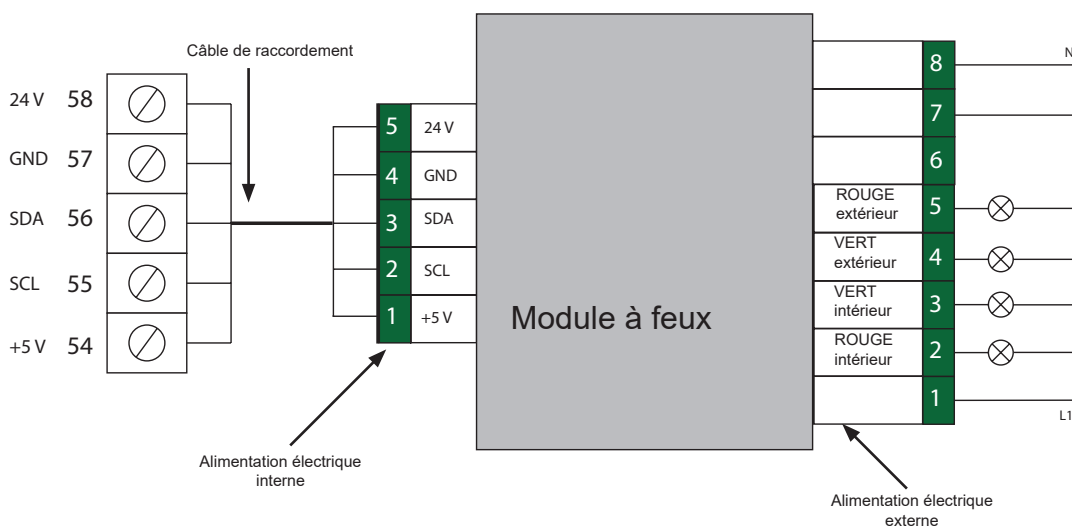

REMARQUE :

Charge admissible appliquée aux contacts :

max. 3 A 250 V / CA / $\cos \phi = 1$

CA : 250 V, 3 A

CC : 24 V, 2 A

Accessoires

Module à boucle d'induction (en option)

Caractéristiques techniques :

Puissance absorbée	1 VA
Temps de réponse	200 ms
Inductance de boucle	100 - 1.000 μ H
Plage de fréquence de la boucle	20 à 120 kHz

ATTENTION !
Avant de commencer les travaux sur la commande, toujours débrancher la fiche secteur ou couper l'alimentation électrique au niveau de l'interrupteur principal (le sécuriser pour empêcher toute remise en marche).

Montage ultérieur :

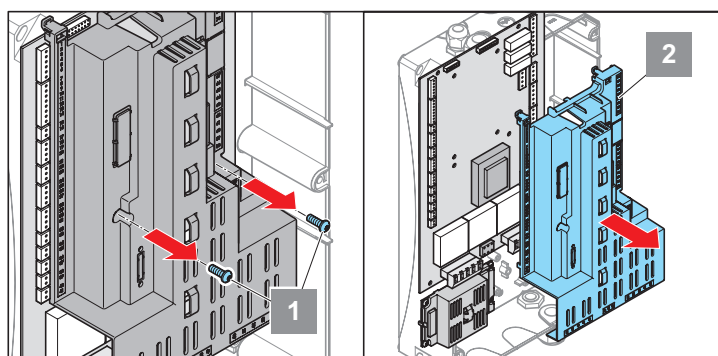

1. Desserrer les vis
2. Retirer le capot

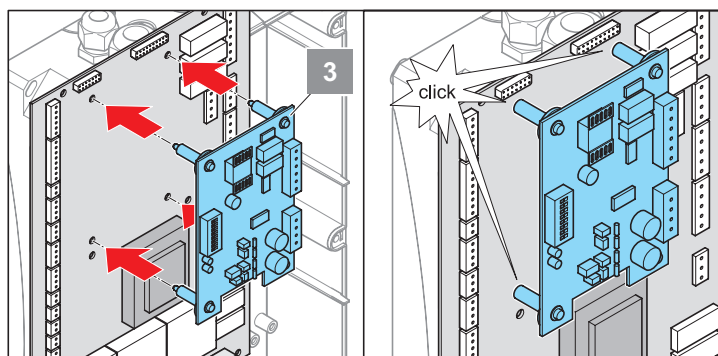

3. Poser le module à boucle d'induction
⇒ Les entretoises s'encastrent

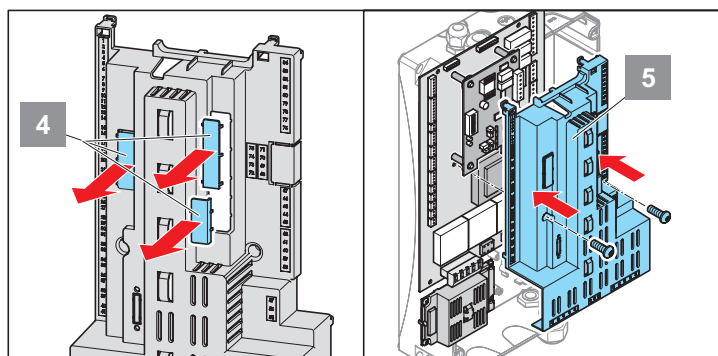

4. Éliminer les pré-empreintes des bornes effectuées dans le cache
5. Remettre le cache en place

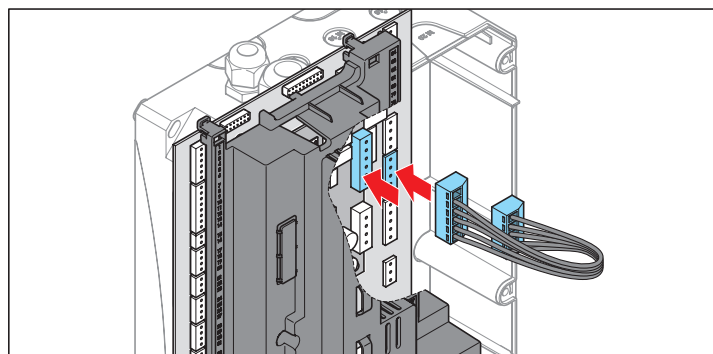

6. À l'aide du câble de raccordement, établir la liaison entre la commande et le module à boucle d'induction
⇒ Borne enfichable (bornier supérieur) sur le module à boucle d'induction
⇒ Bornes enfichables : 59 - 63 sur la commande

ATTENTION !
Pas de séparation galvanique entre la boucle et la tension de service !

REMARQUE :
Ne pas poser ces câbles et des câbles haute tension dans le même caniveau de câbles !

Raccordement des boucles d'induction :

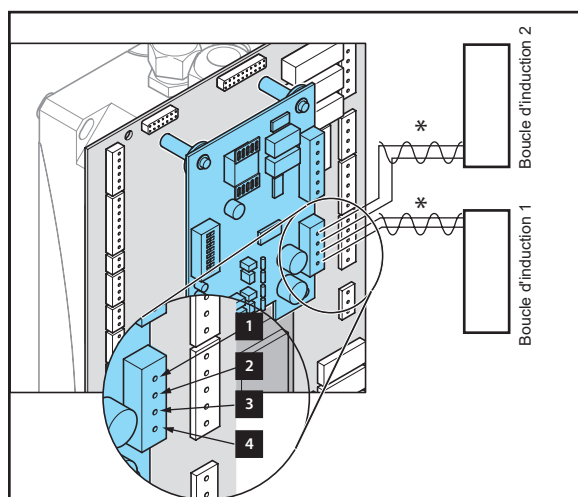

7. Raccordement des boucles d'induction
⇒ Bornes 1 + 2 = boucle d'induction 2
⇒ Bornes 3 + 4 = boucle d'induction 1

*Torsader les câbles (20 x / mètre de câble)

Accessoires

Interrupteur DIP 1 + 2 (adaptation de la fréquence pour la boucle 1)

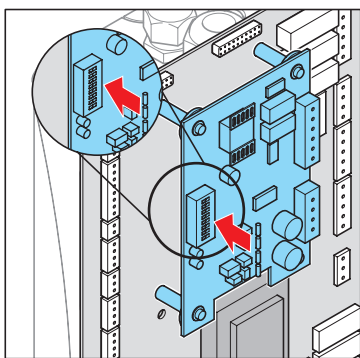

Interrupteur 1	Interrupteur 2	Fréquence
OFF	OFF	Fréquence initiale f
ON	OFF	f - 10 %
OFF	ON	f - 15 %
ON	ON	f - 20 %

Les interrupteurs 1 + 2 permettent d'ajuster la fréquence de la boucle 1 sur 4 niveaux. Ceci empêche les boucles de s'influencer mutuellement.

En actionnant le variateur de fréquence, la boucle 1 devra être à nouveau compensée avec la position OFF / OFF.

Interrupteurs DIP 3, 4, 5, 6 (sensibilité)

Boucle 1

Interrupteur 3	Interrupteur 4	Sensibilité
OFF	ON	Faible (1)
ON	OFF	Moyenne (2)
ON	ON	Haute (3)
OFF	OFF	Boucle désactivée

Boucle 2

Interrupteur 5	Interrupteur 6	Sensibilité
OFF	ON	Faible (1)
ON	OFF	Moyenne (2)
ON	ON	Haute (3)
OFF	OFF	Boucle désactivée

i REMARQUE : Réglage recommandé : moyen

Interrupteur DIP 7 (détection de la direction)

Interrupteur	Conséquence
OFF	Mode de fonctionnement normal - Les états des boucles sont transmis indépendamment les uns des autres via les canaux
ON	Détection de la direction activée - Le signal est transmis en fonction de l'ordre d'utilisation

Particularités :

Si la boucle 1 est actionnée avant la boucle 2, l'émission du signal de la boucle 2 sera bloquée jusqu'à ce que les deux boucles soient à nouveau disponibles.

Si la boucle 2 est actionnée avant la boucle 1, l'émission du signal de la boucle 1 sera bloquée jusqu'à ce que les deux boucles soient à nouveau disponibles.

Interrupteur DIP 8 (augmentation de la sensibilité)

Interrupteur	Conséquence
OFF	Sensibilité normale
ON	La sensibilité de la boucle est augmentée. Ce mode de fonctionnement permet d'identifier parfaitement les véhicules à haute superstructure (camions), sur toute la longueur

Test de la sensibilité

La sensibilité recommandée peut être affichée à l'aide des LED

i REMARQUE : Après la deuxième étape, l'une des LED clignote. La fréquence du clignotement doit être également comptée. La sensibilité est réglée manuellement à partir de la valeur obtenue.

- Faire passer un véhicule à haute superstructure, par ex. un camion, sur la boucle d'induction
⇒ Le module à boucle d'induction mesure les valeurs générées par le véhicule
- Placer les interrupteurs DIP 3+4 ou 5+6 sur "OFF"
⇒ Le réglage de la sensibilité recommandé est signalé par la fréquence de clignotement de la LED

Par ex. :

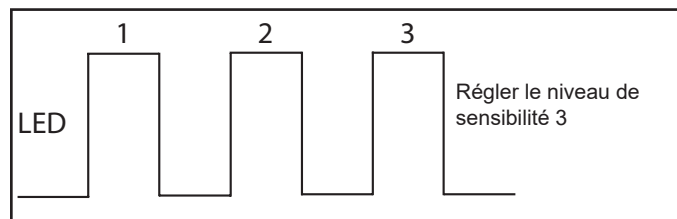

Mesure de la fréquence de la boucle

La fréquence de la boucle peut être affichée à l'aide des LED



REMARQUE :

Après avoir fait passer les interrupteurs DIP (interrupteurs de sensibilité) de la position OFF à la position ON, la LED affectée à la boucle se met à clignoter.

Les points suivants sont importants pour mesurer la fréquence de la boucle :

1. L'intervalle de clignotement.
2. La fréquence de clignotement.

La fréquence de la boucle peut être calculée à l'aide des valeurs déterminées.

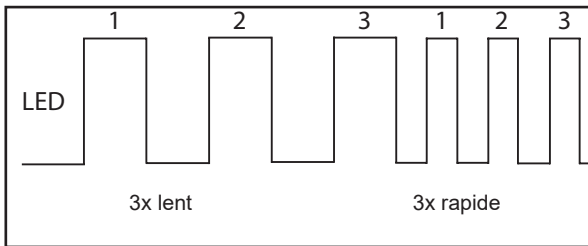

Fréquence de boucle = 33 kHz

Profils prédéfinis



REMARQUE :
Les profils peuvent être
activés via l'option de menu
2580, voir "Sélectionner profil
(2580)" à la page 22.

	1a	2a	3a	4a	5a	6a	7a	8a	9a	10a
8K2 standard		BARRE OPTO standard	Faisceau cellule standard	8K2 + avertisseur lumineux	BARRE OPTO + avertisseur lumineux	Faisceau cellule + avertisseur lumineux+Auto. adm.	preu + avertisseur lumineux mise hors circuit dans OUVERTURE	400 V standard Moteurs GIGAspeed	Interrupteur de fin de course mec.	Grille d'enroulement
Profilé	1a	2a	3a	4a	5a	6a	7a	8a	9a	10a
Frein										
Position de freinage haut	20	20	20	20	20	20	20	20	20	20
Position de freinage bas	20	20	20	20	20	20	20	20	20	20
Délai démarrage	0	0	0	0	0	0	0	0	0	0
Fin de course de sécurité	100	100	100	100	100	100	100	150	100	100
Mode de fonctionnement	Imp. OUVERTURE / FERMETURE	Imp. OUVERTURE / FERMETURE	Imp. OUVERTURE / FERMETURE	Imp. OUVERTURE / FERMETURE	Imp. OUVERTURE / FERMETURE	Imp. OUVERTURE / FERMETURE	Imp. OUVERTURE / FERMETURE	Imp. OUVERTURE / FERMETURE	Imp. OUVERTURE / FERMETURE	Imp. OUVERTURE / FERMETURE
Équipements de sécurité										
PHOTOCELL 4 fils	Inv. totale FERM non testée	Inv. totale FERM non testée	Inv. totale FERM non testée	Inv. totale FERM non testée	Inv. totale FERM non testée	Inv. totale FERM non testée	Inv. totale FERM non testée	Inv. totale FERM non testée	Inv. totale FERM non testée	Fusible EZ testé
PHOTOCELL 2 fils										Inv. totale FERM
BARRE OPTO 1		Inv. totale FERM		Inv. totale FERM	Inv. totale FERM					Inv. totale FERM
BARRE OPTO 2			Inv. totale FERM LG		Inv. totale FERM	Inv. totale FERM LG				Inv. totale FERM
Barrette de contact de sécurité 1	Inv. totale FERM 8K2			Inv. totale FERM 8K2			Inv. totale FERM PNEU	Inv. totale FERM 8K2	Inv. totale FERM non testée	Inv. totale FERM 8K2
Barrette de contact de sécurité 2										
Mise hors circuit OUVERTURE	0	0	0	0	0	0	5	0	0	0
Fermeture automatique						15 s		15 s		
Fermeture prématurée d.PHO-TOCELL										
Relais										
Relais 1	Frein	Frein	Frein	Frein	Frein	Frein	Frein	Frein	Frein	Frein
Relais 2	FdC_fermé_durée	FdC_fermé_durée	FdC_fermé_durée	Course_les_deux_clign	Course_les_deux_clign	Course_les_deux_clign	FdC_fermé_durée	Course_les_deux_clign	FdC_fermé_durée	Course_les_deux_clign
Relais 3	FdC-ouvert_durée	FdC-ouvert_durée	FdC-ouvert_durée	FdC-ouvert_durée	FdC-ouvert_durée	FdC-ouvert_durée	FdC-ouvert_durée	FdC-ouvert_durée	FdC-ouvert_durée	FdC-ouvert_durée
Commande du module feu										
Temps de préavis porte ouverte										
Temps ouverture										
Temps de préavis porte FERM										
Durée d'évacuation de la voie										
Intervalle d'entretien										
Durée	12 mois	12 mois	12 mois	12 mois	12 mois	12 mois	12 mois	12 mois	12 mois	12 mois
Cycles	20.000	20.000	20.000	20.000	20.000	20.000	20.000	20.000	20.000	20.000
Type d'interrupteur de fin de course	électr.	électr.	électr.	électr.	électr.	électr.	électr.	électr.	électr.	mécanique
Configuration sans fil	1	1	1	1	1	1	1	1	1	1
Temps de réversion	50 ms	50 ms	50 ms	50 ms	50 ms	50 ms	50 ms	750 ms	50 ms	50 ms

Réglages d'usine

Réglages d'usine :

Langue :		Allemand
Date et heure		Inchangé
Frein		Actif
Position de freinage haut		20
Position de freinage bas		20
Délai frein		0
Fins de course		La position est maintenue
Pré-fin de courses		La position est maintenue
Fin de course de sécurité		100 incréments
Mode de fonctionnement		Impulsion ouv / p. maintenue ferm
Équipements de sécurité	Entrée de sécurité testée / non testée	Désactivé
	Barrière lumineuse à 2 fils	Désactivé
	BARRE OPTO 1	Désactivé
	BARRE OPTO 2	Désactivé
	Barrette de contact de sécurité 1	Désactivé
	Barrette de contact de sécurité 2	Désactivé
Fermeture automatique		0 sec. (désactivé)
Relais 1		Frein
Relais 2		Inactif
Relais 3		Inactif
Ouverture partielle		Position supprimée
Variateur position haute	Vitesse max.	50 Hz
	Rampe démarrage (ms)	600 ms
	Rampe arrêt (incr.)	400 incr.
Variateur position bas	Vitesse max.	50 Hz
	Rampe démarrage (ms)	600 ms
	Rampe arrêt (incr.)	400 incr.
	Vitesse moyenne	40 Hz
	Temps de réversion	50 ms
Point inversion 2,5 m		Position supprimée
Commande du module feu	Temps de préavis porte ouverte	3 sec.
	Temps ouverture	20 sec.
	Temps de préavis porte fermée	3 sec.
	Durée d'évacuation de la voie	5 sec.
Cycles de porte		Inchangé
Historique à court terme		Inchangé
Réglage moteur	Sens rotation moteur	Inchangé
	Sens rotation encodeur	Inchangé
	Contrôle moteur	Inchangé
Intervalle d'entretien	Durée	12 mois
	Cycles	10.000 cycl.
Temps de réversion		100 ms
Type de fin de course		Inchangé
Mot de passe		0000



REMARQUE :

Ces réglages d'usine ne sont valables que pour les commandes standard. Des différences peuvent apparaître avec les commandes personnalisées. Voir les réglages d'usine (menu 2520) Page 42.

Messages d'erreur et affichages d'événement

Messages d'erreur

La commande dispose d'un système de surveillance et de réparation automatique. Ainsi, elle identifie les défauts (même ceux qui concernent les accessoires connectés) et les affiche sur l'écran LCD.

Selon la gravité du défaut, l'affichage est automatiquement réinitialisé après l'élimination du défaut ou doit être relancé manuellement sur demande.

Tous les défauts et événements relatifs à la sécurité de l'installation sont consignés dans le journal avec la date et l'heure. Ils sont accessibles dans le menu MAINTENANCE dans l'option "HISTORIQUE".



REMARQUE :

La réparation automatique correspond à la réinitialisation automatique du défaut par la commande après son élimination.

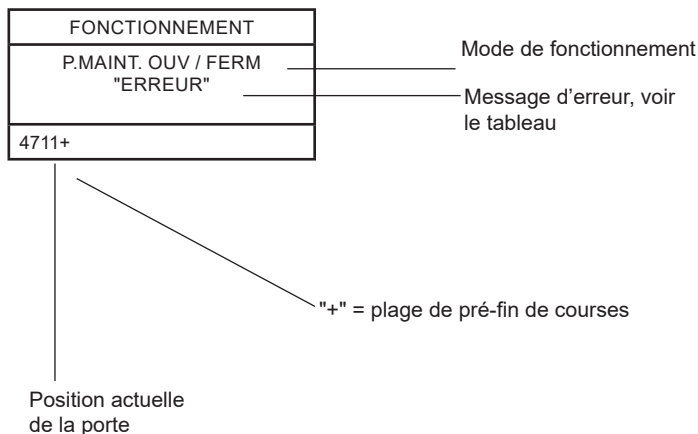

* Catégories d'erreurs :

F = erreur fatale
S = erreur grave
D = défaut
E = événement entravant la sécurité

** L'événement est consigné dans le menu de maintenance (menu des paramètres)

	Message d'erreur	Catégorie d'erreur*	Proto- cole**	Réparation automatique
1	CHAINE SECU THERM Commande manuelle de secours active ou surchauffe du moteur	S	oui	oui
2	CHAINE SECU MEC 2 Portillon ouvert activé ou portillon ouvert	S	oui	oui
3	ATTENTE VARIATEUR Variateur de fréquence désactivé ou communication perturbée	S	oui	non
4	VÉRIFIER ENCODEUR Transducteur de valeur absolue ou câble de raccordement défectueux	F	oui	oui
5	IPSO THERM Surchauffe du variateur de fréquence	S	oui	oui
6	PALPEUR 1 DÉCLENCHÉ Équipement de sécurité aux bornes 17-18 s'est déclenché	E / D	non	oui
7	PALPEUR 2 DÉCLENCHÉ Équipement de sécurité aux bornes 19-20 s'est déclenché	E / D	non	oui
8	BARRE OPTO 1 DETECT Équipement de sécurité aux bornes 21-23 s'est déclenché	E / D	non	oui
9	BARRE OPTO 2 DETECT Équipement de sécurité aux bornes 24-27 s'est déclenché	E / D	non	oui
10	PHOTOCELLULE À 4 FILS DÉCLENCHÉE Équipement de sécurité aux bornes 28-31 s'est déclenché	E / D	non	oui
11	PHOTOCELLULE À 2 FILS DÉCLENCHÉE Équipement de sécurité aux bornes 32-33 s'est déclenché	E / D	non	oui
12	ERREUR CONFIGURATION Erreur système commande défectueuse	F	oui	non
13	FIN COURSE SECU Fin course dépassée	S	oui	oui
14	RUNTIME ERROR La durée de déplacement programmée a été dépassée (interrupteur de fins de course mécaniques)	F	non	oui
15	MAUVAIS SENS L'automatisme se déplace dans le mauvais sens. (Les phases ont été permutées)	S	oui	oui
16	BLOQUER Déplacement impossible (Autres messages affichés)	S	oui	oui
17	TESTER MOTEUR CONTRÔLER ENCODEUR Malgré la commande de démarrage, aucune modification des valeurs de l'encodeur	F	oui	non
18	FUSIBLE 24 V Remplacer le fusible F5 (40 mA F)	D	non	oui



SOMMER Antriebs- und Funktechnik GmbH

Hans-Böckler-Strasse 27

73230 Kirchheim

Allemagne

info@sommer.eu

www.sommer.eu

© Copyright 2021 Tous droits réservés